

VI2F-PIT4B POSTAZIONE INTERNA CON DISPLAY 4,3" - GAMMA 2 FILI

1) GENERALI

Il dispositivo VI2F-PIT4B è una postazione interna audio/video del sistema AVE DOMINA Videocitofonia a 2 fili **V44EASY**. Le funzioni e le caratteristiche sono:

Audio/Video/Pulsanti:

• Display orizzontale 4,3"; • Vivavoce; • Pulsanti touch: apertura varchi, tacitazione, visualizzazione telecamere;

Segnalazioni:

• Tacitazione suoneria attiva; • Porta aperta;

Funzioni videocitofoniche:

• Risposta ad una chiamata; • Visualizzazione telecamere analogiche mediante apposita interfaccia VI2F-CAM; • Gestione campanello ausiliario fuori porta • Gestione n.3 varchi, due a bordo della postazione esterna ed uno optional su relè ausiliario VI2F-RELAY; • Intercomunicazione tra apparecchi dello stesso appartamento o di altri

2) DICHIARAZIONE DI CONFORMITÀ'

Il dispositivo VI2F-PIT4B è conforme alle seguenti normative:

• EN 62820-1-1:2016 Sistemi interfonici per edifici Parte 1-1: Requisiti di sistema – Generale. Grado 2;

È, inoltre, conforme alle seguenti direttive e regolamenti:

- RoHS direttiva 2011/65/EU;
- REACH regolamento (CE) N. 1907/2006;
- EMC 2014/30/EU

3) INSTALLAZIONE, POSIZIONAMENTO E FISSAGGIO

È consigliato installare il dispositivo ad un'altezza di 1,5m da terra. Avvitare le viti in dotazione per fissare la staffa di supporto alla scatola 3 moduli, precedentemente murata in verticale. Terminato il cablaggio, allineare le fessure nella parte posteriore del monitor ai ganci del supporto (1) e far scorrere il dispositivo leggermente verso il basso (2). Il sistema videocitofonico Ave è conforme alle più severe norme di prodotto sia per i requisiti prestazionali e sicurezza sia per la conformità alle prove ambientali relative. Inoltre contiene funzioni evolute di videosorveglianza (attivabili in fase di installazione dell'impianto) che potrebbero essere soggette al Regolamento 679/2016 ("GDPR") ed il Provvedimento Generale del Garante sulla videosorveglianza dell'8 aprile 2010. Poiché tali indicazioni fissano specifici obblighi a tutela della riservatezza richiama l'attenzione a che l'installazione venga effettuata secondo leggi e decreti vigenti in materia di "privacy".

4) COLLEGAMENTI

Di seguito è riportato il significato dei morsetti di collegamento e dei dip-switch posti nel retro del dispositivo (vedi Fig. 3):

BUS 2 fili ①

Connettore maschio estraibile a 2 poli polarizzato

- Morsetto 1: BUS A
- Morsetto 2: BUS B

Dip-switch 2 poli ②

- **SW1-1** Impostazione Master/Slave dispositivo: spostare su (M) per assegnare il ruolo di Master, su S per quello di Slave
- **SW1-2** Adattamento di impedenza: spostare su ON (RC) quando la postazione è l'ultima di una serie. Diversamente lasciare su OFF. Deve essere spostato su ON anche se la stazione è collegata al distributore interno VI2F-PIDIST.

Ingresso pulsante campanello fuoriporta ③





Connettore maschio polarizzato 2 poli (completo di cavetto da 10 cm fornito a corredo)

- Terminale 1: GND
- Terminale 2: ingresso campanello

Nota: utilizzare pulsante normalmente aperto con libero da potenziale.

5) INDIRIZZAMENTO

Entro 60 s dal power-on premere per 3 s il pulsante ; dopo un lungo "Beep" verrà aperta l'interfaccia di impostazione indirizzo

1. Impostazione indirizzo: premere brevemente  (SU), l'indirizzo visualizzato sarà incrementato di 1. Premendolo a lungo l'indirizzo verrà incrementato rapidamente (da 001 a 200). Premere  (GIÙ) per diminuirlo nello stesso modo.
2. Salvataggio indirizzo: premere brevemente  (OK), l'attuale numero di indirizzo verrà assegnato e salvato e il dispositivo entrerà in Stand-By. Premere brevemente  per uscire senza salvare il numero di indirizzo visualizzato.

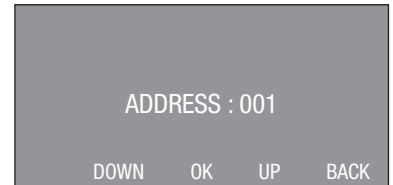

Interfaccia di impostazione indirizzo

6) SIGNIFICATO PULSANTI

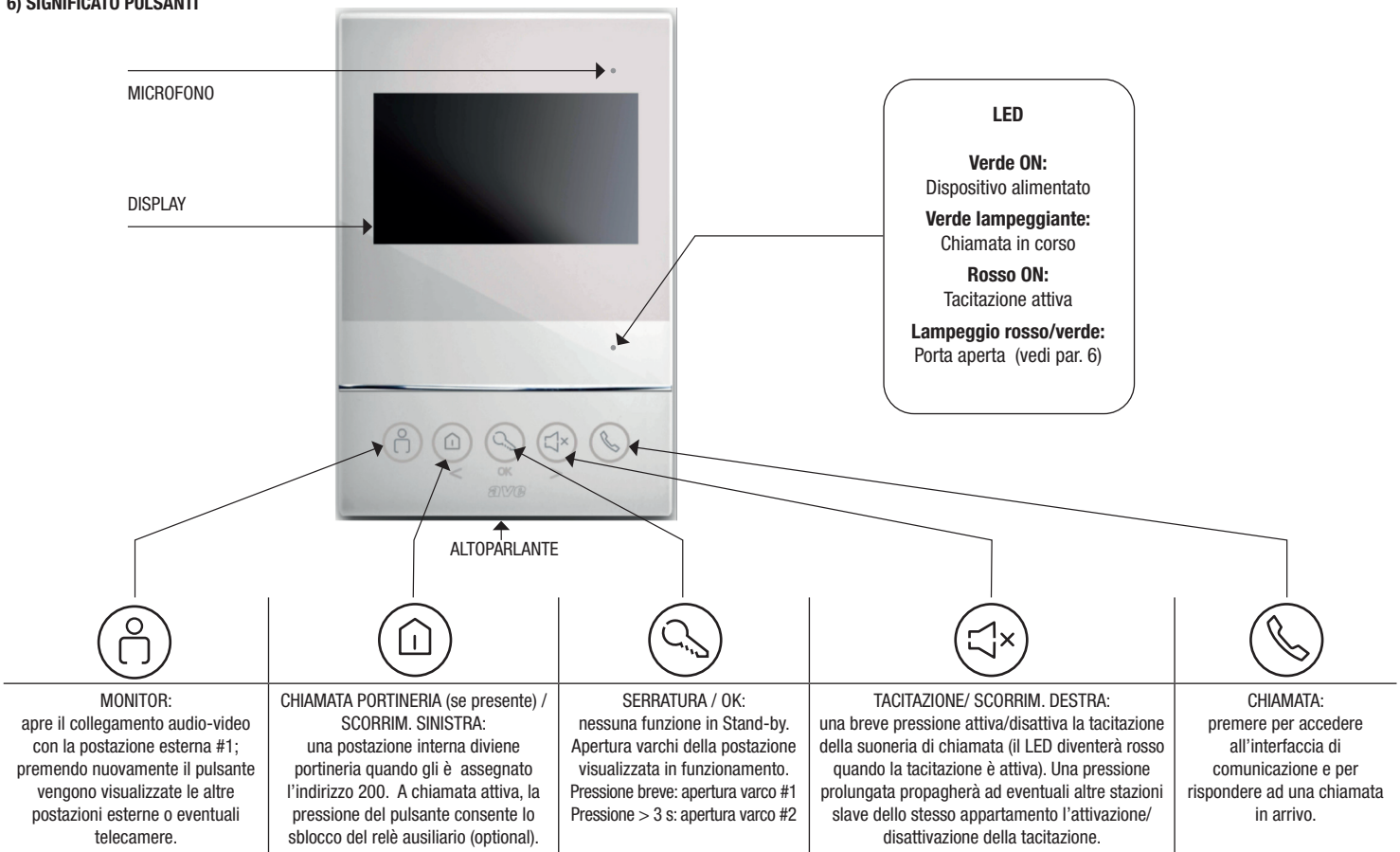





7) ALLARME PORTA APERTA

Quando l'ingresso d'allarme "GS" presente sulla postazione esterna è sbilanciato da più di 2 minuti, il dispositivo emette una segnalazione ottica (il led lampeggia alternativamente di colore rosso e verde) per segnalare che la porta è stata dimenticata aperta.

Nota: la segnalazione di porta aperta è inviata a tutte le postazioni interne dell'impianto; per bloccare la segnalazione è necessario provvedere alla chiusura della porta ad essa associata.

8) RISPOSTA AD UNA CHIAMATA

1. Quando un visitatore preme un pulsante della postazione esterna, viene inoltrata una chiamata a quell'Utente. Contestualmente il campanello della postazione interna selezionata suonerà.
2. Il residente può premere  per rispondere alla chiamata
3. Durante la chiamata il residente può premere brevemente  per aprire la porta/cancello (1^ uscita ad alta energia sulla postazione esterna); una pressione prolungata dello stesso tasto attiverà la 2^ uscita della postazione esterna. Una breve pressione del tasto  attiverà l'uscita sul relè ausiliario, se presente. Dopo 5 s dall'apertura porta la chiamata verrà automaticamente chiusa.
4. Premendo  è possibile spostare la visualizzazione su una video-camera di estensione, se presente.
5. Il residente può interrompere la chiamata premendo .









Interfaccia di chiamata

9) CHIAMATA PORTINERIA

Quando la postazione interna è in Stand-By il residente può chiamare la portineria se presente premendo .

Nota: alla postazione interna "portineria" deve essere assegnato l'indirizzo 200.









10) MONITORAGGIO

1. Premere  per monitorare la postazione esterna. Se sono installate più postazioni esterne, premere nuovamente  per accedere alla successiva postazione.
2. Durante la chiamata il residente può premere brevemente  per aprire la porta/cancello (1^ uscita ad alta energia sulla postazione esterna); una pressione prolungata dello stesso tasto attiverà la 2^ uscita della postazione esterna. Una breve pressione del tasto  attiverà l'uscita sul relè ausiliario, se presente. Dopo 5 s dall'apertura porta il monitoraggio verrà automaticamente chiuso
3. Durante il monitoraggio premere  per comunicare con il dispositivo monitorato, premere nuovamente  per terminare la comunicazione.



Interfaccia di chiamata portiere

11) GESTIONE SUONERIE

1. VOLUME SUONERIA: mantenere premuto il pulsante  per accedere alla selezione del volume della postazione interna. Premere i pulsanti   per selezionare il volume e confermare con il pulsante .
2. SELEZIONE SUONERIE: mantenere premuto il pulsante  per accedere alla selezione del volume della postazione interna. Premere i pulsanti   per selezionare il volume e confermare con il pulsante .

Attenzione: funzionalità disponibile dalla versione SW 1.52 o successive.





12) CHIAMATE INTERCOMUNICANTI

Il dispositivo consente la chiamata intercomunicante tra i dispositivi installati nello stesso appartamento o tra appartamenti diversi. Il dispositivo è fornito con la funzione DTD disabilitata.

Per attivare la funzione, nel normale funzionamento, premere il pulsante  e successivamente  per 3 secondi.

La funzione disabilitata è segnalata, nell'angolo in alto a destra dell'LCD dispositivo, mediante il simbolo di un altoparlante barrato







In modalità Stand-By, premere brevemente  per accedere alla chiamata intercomunicante:

1. Premere il pulsante  (SU) per incrementare o  (GIÙ) per diminuire il numero dell'indirizzo del posto interno che si vuol chiamare. La pressione prolungata dello stesso pulsante incrementa/diminuisce velocemente il numero (min 001 max 200).
2. Premere, quindi, il pulsante  (OK) per avviare la chiamata. Il dispositivo attiverà un tono di feedback per segnalare la chiamata in corso.
3. Premere il pulsante  per chiudere la pagina

Attenzione: funzionalità "blocco DTD" disponibile dalla versione SW 1.52 o successive.

13) IMPOSTAZIONI VIDEO

Quando il dispositivo è nello stato di suoneria attiva / Monitoraggio / Chiamata in corso, premere a lungo  per accedere al menù di impostazione del video.

1. Premere  (GIÙ) o  (SU) per scegliere su quale parametro si vuole agire: LUMINOSITÀ, CONTRASTO o COLORE
2. Dopo aver scelto il parametro da impostare premere  (OK). La barra del cursore cambierà il proprio colore da giallo a verde
3. Premere  (GIÙ) e  (SU) per diminuire o aumentare il valore dello specifico parametro (LUMINOSITÀ, CONTRASTO, COLORE) in un campo da 1 a 10. Per salvare il valore premere  (OK); il prossimo parametro verrà proposto automaticamente.
4. Premere  per uscire dal menù. Il dispositivo uscirà dal menù anche se non ci sono operazioni entro 5 s.



Interfaccia di impostazione LUMINOSITA' video

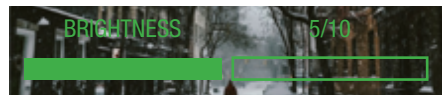

14) CARATTERISTICHE TECNICHE

Tensione di lavoro	30V _{DC}	Temperatura di funzionamento	Da -10°C a +55°C
Tensione massima di lavoro	32V _{DC}	Altitudine max.	2000 m s.l.m.
Assorbimento in esercizio	170 mA max @ 30 V _{DC}	N. max di dispositivi installabili	4
Assorbimento in stand-by	7 mA max @ 30 V _{DC}	Montaggio	Su scatole da incasso installate verticalmente, con il supporto in dotazione
Dimensioni (L x H x P)	120 x 180 x 19,5 mm	Grado di protezione	IP20 (IP40 quando installato)
Dimensioni LCD	4,3 pollici	Classe ambientale secondo EN 62820-1-1	CLASSE III
Risoluzione	480 x 272 pixel		

PER SCARICARE IL MANUALE COMPLETO DEL SISTEMA 2 FILI SCANSIONA IL CODICE QR RIPIPORTATO NELLA PAGINA DEI DISEGNI

1) OVERVIEW

The VI2F-PIT4B is an indoor audio/video station of the AVE DOMINA system 2-wire video-intercom system **V44EASY**. The functions and characteristics are as follows:

Audio/Video/Buttons:

- 4.3" horizontal display;
- Hands-free;
- Touch buttons: gate opening, silencing, camera display;

Warnings:

- Active ringtone silencing;
- Door open;

Video intercom functions:

- Answering a call;
- Display of analogue cameras through a special VI2F-CAM interface;
- Management of auxiliary outside door bell
- Management of 3 gates, two on board the outdoor station and one optional on auxiliary relay VI2F-RELAY;
- Intercommunication between appliances of the same apartment or of other apartments

2) DECLARATION OF CONFORMITY

The VI2F-PIT4B device complies with the following standards:

- EN 62820-1-1:2016 Building intercom systems Part 1-1: System Requirements – General. Grade 2;

It also complies with the following directives and regulations:

- RoHS Directive 2011/65/EU;
- REACh Regulation (EC) No. 1907/2006;
- EMC 2014/30/EU

3) INSTALLATION, POSITIONING AND FIXING

The device should be installed at a height of 1.5m from the ground. Screw the screws supplied to secure the support bracket to the 3-module box, previously fixed to the wall in a vertical position. Once wiring operations have been completed, align the slots in the back of the monitor with the bracket hooks (1) and slide the device slightly downwards (2). The AVE video-intercom system complies with the strictest product standards both as regards performance and safety requirements and compliance with the relevant environmental tests. It also contains advanced video surveillance functions (which can be activated during installation of the system) that may be subject to Regulation 679/2016 ("GDPR") and the General Provision of the Video surveillance authority of 8 April 2010. Since these indications establish specific obligations for the protection of privacy, we draw attention to the fact that the installation is carried out according to the current laws and legislative decrees on "privacy".

4) CONNECTIONS

The meaning of the connection terminals and dip-switches located on the rear of the device is illustrated here below (see Fig. 3):

2-Wire BUS ①

Polarized 2-pole removable male connector

- Terminal 1: BUS A
- Terminal 2: BUS B

2-pole dip-switch ②

- **SW1-1** Device Master/Slave Setting: Move to (M) or to (S) to assign the Master or Slave role, respectively
- **SW1-2** Impedance matching: turn to ON (RC) when the station is the last in a series. Otherwise, leave to OFF. It must be set to ON even if the station is connected to the VI2F-PIDIST indoor distributor.

Input for the outside door bell button ③





2-pole polarized male connector (complete with 10 cm cable)

- Terminal 1: GND
- Terminal 2: door bell input

Note: use a potential-free normally open button

5) ADDRESSING

Within 60 s from power-on, press the button  for 3 s; after a long "Beep" the interface for setting address

1. Address setting: press briefly  (UP), the displayed address will be incremented by 1. Press and hold the address to increase it quickly (from 001 to 200). Press  (DOWN) to decrease it in the same way.
2. Saving the address: press briefly  (OK); the current address number will be assigned and saved and the device will enter the stand-by mode. Press briefly  to exit without saving the displayed address number.

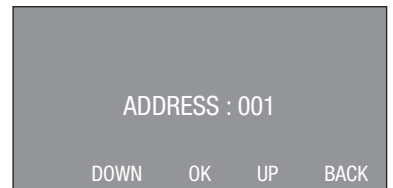





Address setting interface

6) MEANING OF BUTTONS

LED

- Green ON:** Device powered
- Flashing green:** Call in progress
- Red ON:** Silencing active
- Flashing red/green:** Door open (see par. 6)





				
<p>MONITOR: opens the audio-video connection with outdoor station #1; press the button again to display the other outdoor stations or any cameras.</p>	<p>CONCIERGE CALL (if any) / LEFT SCROLL: an indoor station becomes a concierge when it is assigned the address 200. When the call is active, press the button to unlock the auxiliary relay (optional).</p>	<p>LOCK / OK: no function in Stand-by. Opening the gates of the currently operating displayed station Short press: opening gate #1 Press > 3 s: opening gate #2</p>	<p>SILENCING / RIGHT SCROLL: press briefly to activate/deactivate the ringtone silencing (the LED will turn red when the ringtone is active). Press and hold to propagate the activation/deactivation of the silencing to any other slave stations in the same apartment.</p>	<p>CALL: press to access the communication interface and to answer an incoming call.</p>

7) DOOR OPEN ALARM

When the "GS" alarm input on the outdoor station has been unbalanced for more than 2 minutes, the device emits an optical signal (the red and green led flashes alternately) to warn that the door has been left open.

Note: the open door signal is sent to all the indoor stations of the system; to stop the signal, close the door associated with it.

8) ANSWERING A CALL







- When a visitor presses a button on the outdoor station, a call is forwarded to that User.
At the same time, the doorbell of the selected indoor station will ring.
- The resident can press  to answer the call
- During the call, the resident can press briefly  to open the door/gate (1st high energy output on the outdoor station); press and hold the same key to activate the 2nd output of the outdoor station.
Press briefly the key  to activate the output on the auxiliary relay, if present.
The call will be automatically closed 5 seconds after the door has been opened.
- Press  to switch the view to an extension video camera, if present.
- The resident may stop the call by pressing .

9) CALLING THE CONCIERGE









When the indoor station is in Stand-By mode, the resident can call the concierge, if present, by pressing .

Note: the address 200 must be assigned to the "concierge" indoor station.

10) MONITORING

- Press  to monitor the outdoor station. If multiple outdoor stations have been installed, press again  to access the next station.
- During the call, the resident can press briefly  to open the door/gate (1st high energy output on the outdoor station); press and hold the same key to activate the 2nd output of the outdoor station.
Press briefly the key  to activate the output on the auxiliary relay, if present.
Monitoring will be automatically closed 5 seconds after the door has been opened.
- During monitoring press  to communicate with the monitored device; press  again to end the communication.

11) RINGTONE MANAGEMENT

- RINGTONE VOLUME:** press and hold  to access the indoor station volume selection.
Press the buttons   to select the volume and confirm by pressing .
- RINGTONE SELECTION:** press and hold  to access the ringtone selection from the indoor station.
Press the buttons   to select the ringtone and confirm by pressing .

Attention: feature available from SW version 1.52 or later.





12) INTERCOM CALLS

The device allows for intercommunicating calls between devices installed in the same flat or between different flats.

The device is supplied with the DTD function disabled.

To enable the function, in normal operating mode, press  and then  for 3 seconds.







If the function is disabled, there will be a crossed-out loudspeaker symbol in the top right corner of the device's LCD screen
In Stand-By mode, briefly press  to access the intercommunicating call:

- Press the  (UP) button to increase or  (DOWN) to decrease the number of the address of the indoor station to be called. Press and hold the same button to quickly increase/decrease the number (min. 001 max. 200).
- Then press the  (OK) button to start the call. The device will activate a feedback tone to signal the call in progress.
- Press  to close the page

Attention: "block DTD" feature available from SW version 1.52 or later.

13) VIDEO SETTINGS

When the device is in the active ringtone / Monitoring / Call-in-progress condition, press and hold  to access the video settings menu.

- Press  (DOWN) or  (UP) to select the parameter to be edited: BRIGHTNESS, CONTRAST or COLOUR
- After choosing the parameter to be set, press  (OK). The cursor bar will switch from yellow to green
- Press  (DOWN) and  (UP) to decrease or increase the value of the specific parameter (BRIGHTNESS, CONTRAST, COLOUR) within a 1 to 10 range. To save the value, press  (OK); the next parameter will be displayed automatically.
- Press  to exit the menu. The device will exit the menu also if no operation is performed within 5 s.



Call interface



Concierge call interface

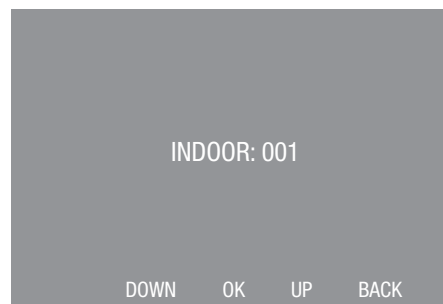

Intercommunicating Call



Video BRIGHTNESS setting interface

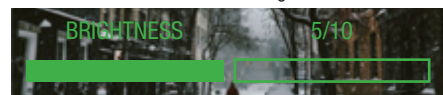

14) TECHNICAL CHARACTERISTICS

Operating voltage	30V _{dc}	Operating temperature	From -10 °C to +55 °C
Maximum operating voltage	32V _{dc}	Maximum altitude	2000 m a.s.l.
Absorption during operation	170 mA max @ 30 V _{dc}	Maximum number of devices that can be installed	4
Absorption during stand-by	7 mA max @ 30 V _{dc}	Installation	On vertically installed flush-mounted boxes, using the support provided
Dimensions (L x H x D)	120 x 180 x 19.5 mm		
LCD size	4.3 inches	Protection rating	IP20 (IP40 when installed)
Resolution	480 x 272 pixels	Environmental class as per EN 62820-1-1	CLASS III

TO DOWNLOAD THE COMPLETE MANUAL OF THE 2-WIRE SYSTEM, SCAN THE QR CODE SHOWN ON THE DRAWINGS PAGE

1) GÉNÉRALITÉS

Le dispositif VI2F-PIT4B est un poste interne audio/vidéo du système AVE DOMINA *Visiophone à 2 fils V44EASY*. Les fonctions et les caractéristiques sont les suivantes :

Audio/Vidéo/Boutons :

Affichage horizontal 4,3" ; • Haut-parleur ; • Boutons tactiles : ouvertures entrées, silencieux, visualisation caméras ;

Signalisations :

• Silencieux sonnerie actif ; • Porte ouverte ;

Fonctions visiophone :

• Réponse à un appel ; • Visualisation caméras analogiques par l'interface prévue à cet effet VI2F-CAM ; • Gestion sonnette auxiliaire derrière la porte • Gestion 3 entrées, deux à bord de la platine de rue et une en option sur le relais auxiliaire VI2F-RELAY ; • Intercommunication entre appareils du même appartement ou d'autres

2) DÉCLARATION DE CONFORMITÉ

Le dispositif VI2F-PIT4B est conforme à la norme ci-dessous :

- EN 62820-1-1:2016 Systèmes d'interphone de bâtiment - Partie 1-1 : Exigences du système - Généralités. Degré 2 ;

Il est également conforme aux directives et règlements ci-dessous :

- Directive RoHS 2011/65/UE ;
- Règlement REACH (CE) N. 1907/2006 ;
- CEM 2014/30/UE

3) INSTALLATION, PLACEMENT ET FIXATION

Il est recommandé d'installer le dispositif à une hauteur de 1,5 m du sol. Visser les vis fournies pour fixer le support au boîtier 3 modules, précédemment encastré verticalement. Terminer le câblage, aligner les fentes à l'arrière du moniteur aux crochets du support (1) et faire coulisser légèrement le dispositif vers le bas(2). Le système de visiophone Ave est conforme aux normes les plus sévères de produit, en ce qui concerne tant les exigences de prestations et de sécurité que la conformité aux tests environnementaux relatifs. Il comprend en outre des fonctions évoluées de vidéosurveillance (à activer en phase d'installation du système) pouvant être soumises au Règlement 679/2016 (« RGPD ») et aux Dispositions générales du Garant sur la vidéosurveillance du 8 avril 2010. Ces indications fixant des obligations précises de protection de la confidentialité, nous attirons l'attention sur le fait que l'installation est réalisée conformément aux lois et décrets en vigueur en matière de « confidentialité ».

4) BRANCHEMENTS

Ci-dessous, la signification des bornes de branchement et des interrupteurs DIP situés à l'arrière du dispositif (voir Fig. 3) :

BUS 2 fils ①

Connecteur mâle amovible à 2 pôles polarisé

- Borne 1 : BUS A
- Borne 2 : BUS B

Interrupteur DIP 2 pôles ②

- **SW1-1** Configuration Maître/Esclave dispositif : déplacer sur (M) pour attribuer le rôle de Maître, sur S pour celui d'Esclave
- **SW1-2** Adaptation d'impédance : déplacer sur ON (RC) lorsque le poste est le dernier d'une série. Sinon, laisser sur OFF. Il doit être déplacé sur ON même si la station est reliée au distributeur interne VI2F-PIDIST.

Entrée bouton sonnette derrière la porte ③

Connecteur mâle polarisé 2 pôles (avec câble de 10 cm fourni)

- Terminal 1 : GND
- Terminal 2 : entrée sonnette

Remarque : utiliser un bouton normalement ouvert libre de potentiel.

5) ADRESSAGE

Dans les 60 s suivant l'allumage, appuyer pendant 3 s sur le bouton (🏠) ; après un « Bip » prolongé, l'interface de configuration d'adresse s'ouvrira

1. Configuration d'adresse : appuyer brièvement sur (↑) (HAUT), l'adresse visualisée sera augmentée de 1. Si l'on appuie longtemps, l'adresse augmentera rapidement (de 001 à 200). Appuyer sur (↓) (BAS) pour diminuer de la même façon.
2. Enregistrement adresse : appuyer brièvement sur (OK) (OK), le numéro d'adresse actuelle sera attribué et sauvegardé et le dispositif entrera en Veille. Appuyer brièvement sur (📞) pour sortir sans enregistrer le numéro d'adresse visualisé.

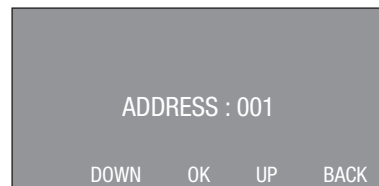

Interface de configuration d'adresse

6) SIGNIFICATION BOUTONS

LED

Vert ON :
Dispositif alimenté

Vert clignotant :
Appel en cours

Rouge ON :
Silencieux activé

Clignotement rouge/vert :
Porte ouverte (voir par. 6)





<p>MONITEUR : ouvre la connexion audio-vidéo avec la platine de rue #1 ; en appuyant à nouveau sur le bouton, les autres platines de rue ou d'éventuelles caméras sont visualisées.</p>	<p>APPEL CONCIERGERIE (le cas échéant)/DÉFILEMENT À GAUCHE : un poste interne devient conciergerie lorsque l'adresse 200 lui est attribuée. Lors d'un appel actif, la pression sur le bouton permet le déverrouillage du relais auxiliaire (en option).</p>	<p>SERRURE/OK : aucune fonction en Veille. Ouverture entrée du poste visualisée en fonctionnement. Pression brève : ouverture entrée #1 Pression > 3 s : ouverture entrée #2</p>	<p>SILENCIEUX/DÉFILEMENT À DROITE : une brève pression active/désactive le silencieux de la sonnerie d'appel (la LED devient rouge lorsque le silencieux est actif). Une pression prolongée propage à d'éventuelles autres stations esclaves du même appartement l'activation/désactivation du silencieux.</p>	<p>APPEL : appuyer pour accéder à l'interface de communication et pour répondre à un appel entrant.</p>

7) ALARME PORTE OUVERTE

Lorsque l'entrée d'alarme « GS » présente sur la platine de rue est déséquilibrée depuis plus de 2 minutes, le dispositif émet un signal optique (la LED clignote en alternance rouge et vert) pour signaler que la porte a été laissée ouverte.

Remarque : le signal de porte ouverte est envoyé à tous les postes internes du système ; pour bloquer le signal, il est nécessaire de fermer la porte associée à ce dernier.

8) RÉPONSE À UN APPEL

1. Lorsqu'un visiteur appuie sur un bouton de la platine de rue, un appel est transmis à l'utilisateur correspondant. Au même moment, la sonnette du poste interne sélectionné sonne.
2. Le résident peut appuyer sur  pour répondre à l'appel
3. Durant l'appel, le résident peut appuyer brièvement sur  pour ouvrir la porte/le portail (1^{ère} sortie à haute énergie sur la platine de rue) ; une pression prolongée sur la même touche active la 2^e sortie de la platine de rue. Une pression brève sur la touche  active la sortie sur le relais auxiliaire, le cas échéant. 5 s après l'ouverture de la porte, l'appel est automatiquement fermé.
4. En appuyant sur  , il est possible de déplacer la visualisation sur une caméra d'extension, le cas échéant.
5. Le résident peut interrompre l'appel en appuyant sur .









Interface d'appel

9) APPEL CONCIERGERIE

Lorsque le poste interne est en veille, le résident peut appeler la conciergerie, le cas échéant, en appuyant sur .

Remarque : l'adresse 200 doit être attribuée au poste interne « conciergerie ».









10) SURVEILLANCE

1. Appuyer sur  pour surveiller la platine de rue. Si plusieurs platines de rue sont installées, appuyer à nouveau sur  pour accéder à la platine suivante.
2. Durant l'appel, le résident peut appuyer brièvement sur  pour ouvrir la porte/le portail (1^{ère} sortie à haute énergie sur la platine de rue) ; une pression prolongée sur la même touche active la 2^e sortie de la platine de rue. Une pression brève sur la touche  active la sortie sur le relais auxiliaire, le cas échéant. 5 s après l'ouverture de la porte, la surveillance est automatiquement fermée
3. Durant la surveillance, appuyer sur  pour communiquer avec le dispositif surveillé, appuyer à nouveau sur  pour terminer la communication.



Interface d'appel concierge

11) GESTION DES SONNERIES

1. VOLUME DE LA SONNERIE : maintenir le bouton  enfoncé pour accéder à la sélection du volume du poste interne. Appuyer sur les boutons   pour sélectionner le volume et confirmer avec le bouton .
 2. SÉLECTION DES SONNERIES : maintenir le bouton  enfoncé pour accéder à la sélection des sonneries du poste interne. Appuyer sur les boutons   pour sélectionner la sonnerie et confirmer avec le bouton .
- Attention : fonctionnalité disponible à partir de la version SW 1.52.

12) APPELS D'INTERCOMMUNICATION





Le dispositif permet l'appel d'intercommunication entre les dispositifs installés dans le même appartement ou entre appartements différents.

Le dispositif est fourni avec la fonction DTD désactivée.

Pour activer la fonction, durant le fonctionnement normal, appuyer sur le bouton  puis sur  pendant 3 secondes.

La fonction désactivée est signalée, dans le coin supérieur droit du LCD du dispositif, à travers le symbole d'un haut-parleur barré







En mode Veille, appuyer brièvement sur  pour accéder à l'appel d'intercommunication :

1. Appuyer sur le bouton  (HAUT) pour augmenter ou sur  (BAS) pour diminuer le numéro de l'adresse du poste interne que l'on souhaite appeler. La pression prolongée du même bouton augmente/diminue rapidement le numéro (min 001 max 200).
2. Appuyer ensuite sur le bouton  (OK) pour démarrer l'appel. Le dispositif activera un ton de retour pour signaler l'appel en cours.
3. Appuyer sur le bouton  pour fermer la page

Attention : fonctionnalité « verrouillage DTD » disponible à partir de la version SW 1.52.

13) PARAMÈTRES VIDÉO

Lorsque le dispositif est en état de Sonnerie active/Surveillance/Appel en cours, appuyer longuement sur  pour accéder au menu de configuration de la vidéo.

1. Appuyer sur  (BAS) ou  (HAUT) pour choisir le paramètre sur lequel on veut agir : LUMINOSITÉ, CONTRASTE OU COULEUR
2. Après avoir choisi le paramètre à configurer, appuyer sur  (OK). La barre du curseur change de couleur, de jaune à vert
3. Appuyer sur  (BAS) et  (HAUT) pour diminuer ou augmenter la valeur du paramètre spécifique (LUMINOSITÉ, CONTRASTE, COULEUR) dans un champ de 1 à 10. Pour enregistrer la valeur, appuyer sur  (OK) ; le prochain paramètre est proposé automatiquement.
4. Appuyer sur  pour quitter le menu. Le dispositif quitte également le menu si aucune opération n'est effectuée dans les 5 s.



Interface de configuration LUMINOSITÉ vidéo

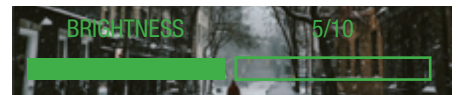

14) CARACTÉRISTIQUES TECHNIQUES

Tension de travail	30 V _{CC}	Température de fonctionnement	De -10 °C à +55 °C
Tension maximale de travail	32 V _{CC}	Altitude max.	2000m au-dessus du niveau de la mer
Absorption de fonctionnement	170 mA max @ 30 V _{CC}	Nombre max de dispositifs pouvant être installés	4
Absorption en veille	7 mA max @ 30 V _{CC}	Montage	Sur des boîtiers d'encastrement installés verticalement, avec le support fourni
Dimensions (L x h x P)	120 x 180 x 19,5 mm	Degré de protection	IP20 (IP40 à l'installation)
Dimensions LCD	4,3 pouces	Classe environnementale selon EN 62820-1-1	CLASSE III
Résolution	480 x 272 pixel		

POUR TÉLÉCHARGER LE MANUEL COMPLET DU SYSTÈME 2 FILS, SCANNER LE CODE QR FIGURANT À LA PAGE DES ILLUSTRATIONS

1) GENERALES

El dispositivo VI2F-PIT4B es una estación interior audio/video del sistema AVE DOMINA *Videoportero de 2 hilos V44EASY*. Las funciones y las características son:

Audio/Video/Botones:

- Pantalla horizontal 4,3";
- Manos libres;
- Botones táctiles: apertura pasos, silenciamiento, visualización cámaras;

Señales:

- Silenciamiento timbre de llamada activa;
- Puerta abierta;

Funciones del videoportero:

- Respuesta a una llamada
- Visualización cámaras analógicas mediante interfaz correspondiente VI2F-CAM
- Gestión timbre auxiliar fuera puerta
- Gestión n.3 pasos, dos en la estación exterior y uno opcional en relé auxiliar VI2F-RELAY
- Intercomunicación entre equipos del mismo piso o de

2) DECLARACIÓN DE CONFORMIDAD

El dispositivo VI2F-PIT4B está conforme con las siguientes normativas:

- EN 62820-1-1:2016 Sistemas de intercomunicación de edificios Parte 1-1: Requisitos de sistema – General. Grado 2;

Está, también, conforme con las siguientes directivas y reglamentos:

- Directiva RoHS 2011/65/EU;
- Reglamento REACH (CE) N. 1907/2006;
- EMC 2014/30/EU

3) INSTALACIÓN, COLOCACIÓN Y FIJACIÓN

Se recomienda instalar el dispositivo a una altura de 1,5m del suelo. Apriete los tornillos en dotación para fijar el estribo de soporte a la caja 3 módulos, previamente tapiada en vertical. Una vez completado el cableado, alinee las ranuras en la parte posterior del monitor con los ganchos del soporte (1) y deslice el dispositivo hacia abajo ligeramente (2). El videoportero Ave cumple las más estrictas normas de producto tanto en lo que respecta a los requisitos de rendimiento y seguridad como en el cumplimiento de las pruebas ambientales pertinentes. Además, contiene funciones avanzadas de videovigilancia (que pueden activarse durante la instalación del sistema) que podrían estar sujetas al Reglamento 2016/679 ("RGPD") y a la Disposición General del Garante sobre videovigilancia del 8 de abril de 2010. Dado que estas indicaciones establecen obligaciones específicas para proteger la confidencialidad, llamamos la atención a que la instalación se efectúe de acuerdo con las leyes y decretos vigentes en materia de "privacidad".

4) CONEXIONES

A continuación se señala el significado de los bornes de conexión y de los interruptores dip colocados en la parte trasera del dispositivo (vea Fig. 3):

BUS 2 hilos ①

Conector macho extraíble de 2 polos polarizado

- Borne 1: BUS A
- Borne 2: BUS B

Interruptor dip 2 polos ②

- **SW1-1** Configuración Maestro/Eslavo dispositivo: desplace a (M) para asignar el rol de Maestro, a S para el de Esclavo
- **SW1-2** Adaptación de impedancia: lleve a ON (RC) cuando la estación es la última de una serie. De otro modo deje en OFF. Debe desplazarse a ON incluso si la estación está conectada al distribuidor interno VI2F-PIDIST.

Entrada botón timbre fuera puerta ③





Conector macho polarizado 2 polos (dotado de cablecito de 10 cm suministrado)

- Terminal 1: GND
- Terminal 2: entrada timbre

Nota: utilice botón normalmente abierto libre de potencial.

5) DIRECCIÓN

En 60 s desde el power-on presione por 3 s el botón ; después de un largo "Beep" se abrirá la interfaz de configuración dirección

1. Configuración dirección: presione por un tiempo breve  (ARRIBA), la dirección visualizada se incrementará 1. Presionándolo por un tiempo largo la dirección. Se incrementará rápidamente (de 001 a 200). Presione  (ABAJO) para disminuirla del mismo modo.
2. Guardado dirección: presione por un tiempo corto  (OK), el número actual de dirección se asignará y guardará y el dispositivo entrará en Espera. Presione por un tiempo corto  para salir sin guardar el número de dirección visualizado.

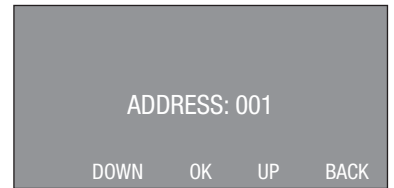





Interfaz de configuración dirección

6) SIGNIFICADO BOTONES

LED

- Verde ON:** Dispositivo alimentado
- Verde intermitente:** Llamada en curso
- Rojo ON:** Silenciamiento activo
- Parpadeo rojo/verde:** Puerta abierta (vea párr. 6)

				
<p>MONITOR: abre la conexión audio-vídeo con la estación exterior #1; presionando nuevamente el botón se visualizan las otras estaciones exteriores o eventuales cámaras.</p>	<p>LLAMADA A PORTINERÍA (si está presente) / DESLIZ. IZQUIERDA: una estación interior se vuelve portinería cuando se le ha asignado la dirección 200. A llamada activa, la presión del botón permite el desbloqueo del relé auxiliar (opcional).</p>	<p>CERRADURA / OK: ninguna función en Espera. Apertura pasos de la estación visualizada en funcionamiento. Presión breve: apertura paso #1 Presión > 3 s: apertura paso #2</p>	<p>SILENCIAMIENTO/ DESLIZA. DERECHA: una breve presión activa/desactiva el silenciamiento del timbre de llamada (el LED se volverá rojo cuando el silenciamiento está activo). Una presión prolongada propagará a otras eventuales estaciones esclavas del mismo piso la activación/desactivación del silenciamiento.</p>	<p>LLAMADA: presione para acceder a la interfaz de comunicación y para responder a una llamada entrante.</p>

7) ALARMA PUERTA ABIERTA

Cuando la entrada de alarma "GS" presente en la estación exterior está desequilibrada durante más de 2 minutos, el dispositivo emite una señal óptica (el led parpadea de modo alternativo en rojo y verde) para indicar que se ha olvidado cerrar la puerta.

Nota: la señal de puerta abierta se envía a todas las estaciones interiores del sistema; para bloquear la señal, es necesario cerrar la puerta asociada.

8) RESPUESTA A UNA LLAMADA

1. Cuando un visitante presiona un botón de la estación exterior, se envía una llamada a ese usuario.

Contextualmente el timbre de la estación interior seleccionada sonará.

2. El residente puede presionar  para responder la llamada

3. Durante la llamada el residente puede presionar por un corto tiempo  para abrir la porta/cancela (1ª salida de alta energía en la estación exterior); una presión prolongada de la misma tecla activará la 2ª salida de la estación exterior.

Una presión corta del botón  activará la salida del relé auxiliar, si está presente.

Después de 5 s desde la apertura de la puerta, se cerrará automáticamente.

4. Presionando  es posible mover la visualización a una vídeo-cámara de extensión, si está presente.

5. El residente puede interrumpir la llamada presionando .



Interfaz de llamada

9) LLAMADA PORTINERÍA

Cuando la estación interior está en espera el residente puede llamar a la portería, si la hay, presionando .

Nota: a la estación interior "portería" debe asignarse la dirección 200.



10) MONITORIZACIÓN

1. Presione  para monitorizar la estación exterior. Si están instaladas varias estaciones exteriores, presione nuevamente  para acceder a la estación sucesiva.

2. Durante la llamada el residente puede presionar por un corto tiempo  para abrir la porta/cancela (1ª salida de alta energía en la estación exterior); una presión prolongada de la misma tecla activará la 2ª salida de la estación exterior.

Una presión corta del botón  activará la salida del relé auxiliar, si está presente.

Después de 5 segundos desde la apertura la monitorización se cerrará automáticamente

3. Durante la monitorización presione  para comunicarse con el dispositivo monitorizado, presione nuevamente  para terminar la comunicación.

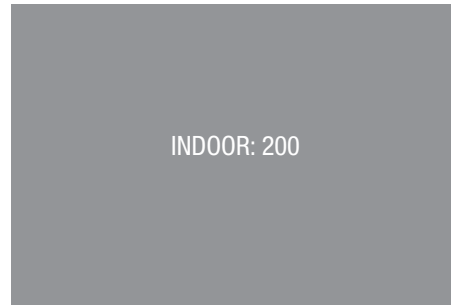

Interfaz de llamada portero

11) GESTIÓN TIMBRE DE LLAMADA

1. VOLUMEN TIMBRE DE LLAMADA: mantenga presionado el botón  para acceder a la selección del volumen de la estación interior.

Presione los botones   para seleccionar el volumen y confirme con el botón .

2. SELECCIÓN TIMBRE DE LLAMADA: mantenga presionado el botón  para acceder a la selección del timbre de llamada de la estación interna.

Presione los botones   para seleccionar el timbre de llamada y confirme con el botón .

Atención: funcionalidad disponible desde la versión SW 1.52 o siguientes.

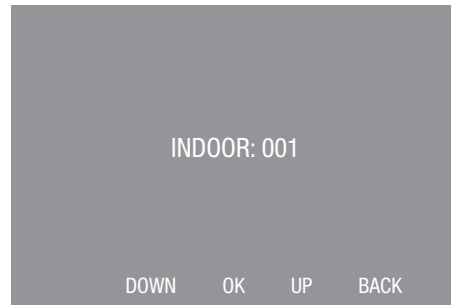

Llamada comunicante

12) LLAMADAS COMUNICANTES



El dispositivo permite la llamada comunicante entre los dispositivos instalados en el mismo apartamento o entre diferentes apartamentos.

El dispositivo se suministra con la función DTD deshabilitada.

Para activar la función, en el normal funcionamiento, presione el botón  y a continuación  durante 3 segundos.

La función deshabilitada se indica en la esquina superior derecha de la pantalla LCD del dispositivo mediante un símbolo de altavoz tachado

En modalidad Espera, presione por un corto tiempo  para acceder a la llamada comunicante:

1. Presione el botón  (ARRIBA) para aumentar o  (ABAJO) para disminuir el número de la dirección del puesto interior al que se desea

llamar. La presión prolongada del mismo botón aumenta/disminuye rápidamente el número (mín 001 máx 200).

2. Presione, luego, el botón  (OK) para dar inicio a la llamada. El dispositivo activará un tono de respuesta para señalar la llamada en curso.

3. Presione el botón  para cerrar la página

Atención: funcionalidad "bloqueo DTD" disponible desde la versión SW 1.52 o siguientes.



Interfaz de configuración BRILLO vídeo

13) CONFIGURACIONES VIDEO

Cuando el dispositivo se encuentra en el estado timbre de llamada activo / Monitorización / Llamada en curso, presione por largo tiempo  para acceder al menú de configuración del vídeo.

1. Presione  (ABAJO) o  (ARRIBA) para escoger en cuál parámetro se desea proceder: BRILLO, CONTRASTE o COLOR

2. Después de haber escogido el parámetro a configurar presione  (OK). La barra del cursor cambiará el propio color de amarillo a verde

3. Presione  (ABAJO) y  (ARRIBA) para disminuir o aumentar el valor del parámetro específico (BRILLO, CONTRASTE, COLOR) en un campo de 1 a 10. Para guardar el valor presione  (OK); el próximo parámetro se propondrá automáticamente.

4. Presione  para salir del menú. El dispositivo saldrá del menú incluso si no hay operaciones en 5 s.

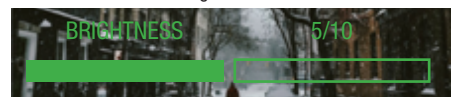

14) CARACTERÍSTICAS TÉCNICAS

Tensión de trabajo	30V _{dc}	Temperatura de funcionamiento	De -10°C a +55°C
Tensión máxima de trabajo	32V _{dc}	Altitud máx.	2000m s.n.m.
Absorción en ejercicio	170 mA máx @ 30 V _{dc}	N. máx de dispositivos instalables	4
Absorción en stand-by	7 mA máx @ 30 V _{dc}	Montaje	En cajas a empotrar instaladas verticalmente, con el soporte suministrado
Dimensiones (L x H x P)	120 x 180 x 19,5 mm	Grado de protección	IP20 (IP40 cuando instalado)
Dimensiones LCD	4,3 pulgadas	Clase ambiental según EN 62820-1-1	CLASE III
Resolución	480 x 272 pixeles		

PARA DESCARGAR EL MANUAL DOTADO DEL SISTEMA DE 2 HILOS ESCANEA EL CÓDIGO QR SEÑALADO EN LA PÁGINA DE LAS FIGURAS

1) ALLGEMEINES

Beim Gerät V12F-PIT4B handelt es sich um eine Audio-/Video-Innenstation des AVE DOMINA 2-Draht-Video-Türsprechsystems **V44EASY**. Die Funktionen und Merkmale im Überblick:

Audio/Video/Tasten:

- Horizontales 4,3"-Display; • Freisprecheinrichtung; • Touch-Tasten: Tor-Öffnung, Stummschaltung, Videokamera-Anzeige;

Signalisierungen:

- Stummschaltung Klingelton aktiv; • Tür offen;

Video-Türsprechanlagen-Funktionen:

- Beantworten eines Anrufs; • Anzeige von analogen Videokameras über eine spezielle V12F-CAM-Schnittstelle; • Verwaltung der Zusatz-Türklingel; • Verwaltung von 3 Toren, zwei an der Außenstation und ein optionales am Zusatzrelais V12F-RELAY; • Kommunikation zwischen Geräten in derselben oder anderen Wohnungen

2) KONFORMITÄTSERKLÄRUNG

Das Gerät V12F-PIT4B erfüllt die Anforderungen folgender Normen:

- EN 62820-1-1:2016 Gebäude-Sprechanlagen Teil 1-1: Generelle Systemanforderungen. Grad 2.

Es erfüllt außerdem die Anforderungen folgender Richtlinien und Verordnungen:

- RoHS-Richtlinie 2011/65/EU.
- REACH-Verordnung (EG) Nr. 1907/2006.
- EMV 2014/30/EU

3) INSTALLATION, POSITIONIERUNG UND BEFESTIGUNG

Es wird empfohlen, das Gerät in einer Höhe von 1,5 m über dem Boden zu installieren. Schrauben Sie die mitgelieferten Schrauben fest, um die Halterung auf dem zuvor vertikal eingemauerten 3-Modul-Gehäuse zu befestigen. Richten Sie nach der Verkabelung die Schlitze auf der Rückseite des Monitors an den Haken der Halterung aus (1) und schieben Sie das Gerät leicht nach unten (2). Das Ave-Video-Türsprechsystem wird nach den strengsten Produktnormen für Leistungs- und Sicherheitsanforderungen sowie unter Einhaltung einschlägiger Umweltvorschriften hergestellt. Es verfügt außerdem über erweiterte Videoüberwachungsfunktionen (die bei der Installation der Anlage aktiviert werden können), die der Verordnung (EU) 2016/679 („DSGVO“) und der allgemeinen Bestimmungen des Garanten in Bezug auf die Videoüberwachung vom 8. April 2010 unterliegen können. Da diese Leitlinien besondere Verpflichtungen zum Schutz der Privatsphäre enthalten, möchten wir Sie darauf aufmerksam machen, dass die Installation gemäß den geltenden Datenschutzverordnungen und -gesetzen erfolgen muss.

4) ANSCHLÜSSE

Die Bedeutung der Anschlussklemmen und Dip-Schalter auf der Rückseite des Geräts ist nachfolgend dargestellt (siehe Abb. 3):

Bus 2-Draht ①

Anschluss männlich, abnehmbar, 2-polig, polarisiert

- Klemme 1: BUS A
- Klemme 2: BUS B

2-poliger Dip-Schalter ②

- **SW1-1** Master/Slave-Geräteeinstellung: auf (M) stellen, um die Master-Rolle zuzuweisen, auf S für Slave.
- **SW1-2** Impedanzanpassung: auf ON (RC) stellen, wenn die Station die letzte einer Serie ist. Andernfalls auf OFF lassen. Muss auf ON gestellt werden, auch wenn die Station an den internen Verteiler V12F-PIDIST angeschlossen ist.

Eingang Türklingel-Taste ③





Anschluss männlich, 2-polig, polarisiert (komplett mit mitgeliefertem 10-cm-Kabel)

- Klemme 1: GND
- Klemme 2: Eingang Klingel

Hinweis: Verwenden Sie eine potentialfreie Arbeitskontakt-Taste.

5) ADRESSIERUNG

Drücken Sie innerhalb von 60 Sekunden nach dem Einschalten die Taste  für 3 Sekunden; nach einem langen Piepton wird die Adresseinstellungs-Schnittstelle geöffnet.

1. Adresseinstellung: Drücken Sie kurz  (OBEN) und die angezeigte Adresse wird um 1 erhöht. Durch langes Drücken wird die Adresse schnell erhöht (von 001 bis 200). Drücken Sie  (UNTEN), um sie auf die gleiche Weise zu verringern.
2. Speichern der Adresse: Drücken Sie kurz  (OK), die aktuelle Adressnummer wird zugewiesen und gespeichert und das Gerät geht in den Standby-Modus. Drücken Sie kurz , um den Vorgang zu beenden, ohne die angezeigte Adressnummer zu speichern.

ADDRESS : 001

DOWN OK UP BACK

Adresseinstellungs-Schnittstelle

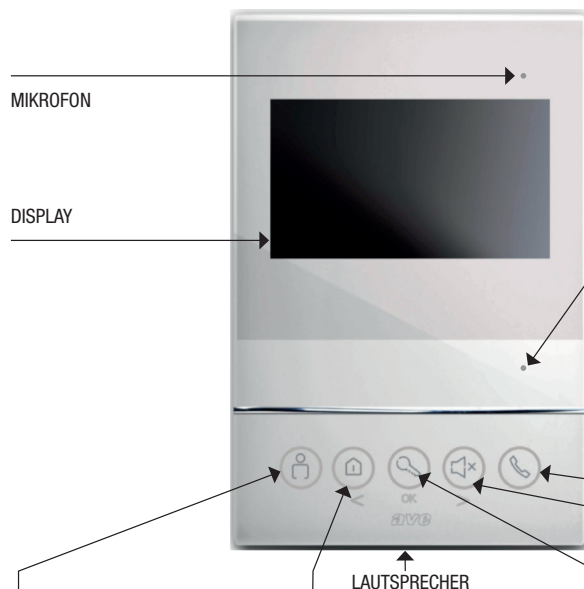
6) BEDEUTUNG DER TASTEN**LED**

Grün ON:
Gerät eingeschaltet

Grün blinkend:
Anruf im Gange

Rot ON:
Stummschaltung aktiv

Rot/Grün blinkend:
Tür offen (siehe Abschn. 6)



MONITOR:
stellt die Audio-Video-Verbindung mit der Außenstation #1 her; durch erneutes Drücken der Taste werden die anderen Außenstationen oder eventuelle Videokameras angezeigt.



ANRUFEN DER PORTIERSTELLE (falls vorhanden) / **LINKS BLÄTTERN:**
Eine Innenstation wird zur Portierstelle, wenn sie die Adresse 200 erhält. Wenn der Anruf aktiv ist, wird durch Drücken der Taste das Zusatzrelais (optional) entriegelt.



SPERRE / OK:
keine Funktion im Standby. Öffnung der Tore der im Betrieb angezeigten Station. Kurzes Drücken: Öffnung Tor #1
Drücken > 3 s: Öffnung Tor #2



STUMMSCHALTUNG / RECHTS BLÄTTERN:
Ein kurzes Drücken aktiviert/deaktiviert die Stummschaltung des Anrufklingeltons (die LED leuchtet rot, wenn die Stummschaltung aktiviert ist). Ein längeres Drücken überträgt die Aktivierung/Deaktivierung der Stummschaltung auf andere Slave-Stationen der gleichen Wohnung.







ANRUF:
drücken, um auf die Kommunikations-Schnittstelle zuzugreifen und einen eingehenden Anruf entgegenzunehmen.

7) ALARM „TÜR OFFEN“

Wenn der Alarmeingang „GS“ an der Außenstation länger als 2 Minuten unsymmetrisch ist, gibt das Gerät ein optisches Signal ab (die LED blinkt abwechselnd rot und grün), um zu signalisieren, dass die Tür offen gelassen wurde.

Hinweis: Die Signalisierung „Tür offen“ wird an alle Innenstationen der Anlage gesendet; um die Signalisierung zu stoppen, muss die entsprechende Tür geschlossen werden.

8) BEANTWORTEN EINES ANRUFES

1. Wenn ein Besucher eine Taste an der Außenstation drückt, wird der jeweilige Benutzer angerufen. Gleichzeitig läutet die Klingel der gewählten Innenstation.
2. Der Bewohner kann  drücken, um den Anruf entgegenzunehmen.
3. Während des Anrufs kann der Bewohner kurz  drücken, um die Tür / das Tor zu öffnen (1. Ausgang mit hoher Energie an der Außenstation); ein längeres Drücken derselben Taste aktiviert den 2. Ausgang der Außenstation. Durch kurzes Drücken der Taste  wird der Ausgang des Zusatzrelais, falls vorhanden, aktiviert. 5 Sekunden nach dem Öffnen der Tür wird der Anruf automatisch beendet.
4. Durch Drücken von  können Sie die Anzeige auf eine Erweiterungs-Videokamera umschalten, falls vorhanden.
5. Der Bewohner kann den Anruf durch Drücken von  unterbrechen.









Anruf-Schnittstelle

9) ANRUFEN DER PORTIERSTELLE

Wenn sich die Innenstation im Standby-Modus befindet, kann der Bewohner die Portierstelle (falls vorhanden) anrufen, indem er  drückt.

Hinweis: Der Innenstation „Portierstelle“ muss die Adresse 200 zugewiesen werden.









10) ÜBERWACHUNG

1. Drücken Sie  , um die Außenstation zu überwachen. Wenn mehrere Außenstationen installiert sind, drücken Sie erneut  , um zur nächsten Station zu gelangen.
2. Während des Anrufs kann der Bewohner kurz  drücken, um die Tür / das Tor zu öffnen (1. Ausgang mit hoher Energie an der Außenstation); ein längeres Drücken derselben Taste aktiviert den 2. Ausgang der Außenstation. Durch kurzes Drücken der Taste  wird der Ausgang des Zusatzrelais, falls vorhanden, aktiviert. 5 Sekunden nach dem Öffnen der Tür wird die Überwachung automatisch beendet.
3. Drücken Sie während der Überwachung  , um mit dem überwachten Gerät zu kommunizieren, drücken Sie erneut  , um die Kommunikation zu beenden.



Anruf-Schnittstelle Portierstelle

11) VERWALTUNG DER KLINGELTÖNE

1. LAUTSTÄRKE KLINGELTON: Halten Sie die Taste  gedrückt, um auf die Lautstärkeauswahl der Innenstation zuzugreifen. Drücken Sie die Tasten   zur Auswahl der Lautstärke und bestätigen Sie mit der Taste .
 2. AUSWAHL KLINGELTON: Halten Sie die Taste  gedrückt, um auf die Klingeltonauswahl der Innenstation zuzugreifen. Drücken Sie die Tasten   zur Auswahl des Klingeltons und bestätigen Sie mit der Taste .
- Achtung: Diese Funktion ist ab SW-Version 1.52 oder höher verfügbar.*

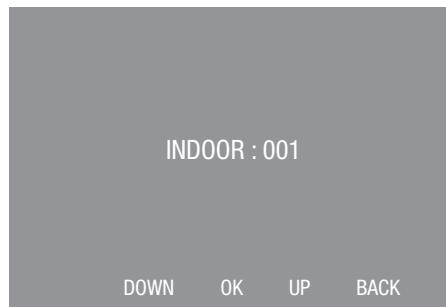

Interkommunikativer Anruf

12) GEGENSPRECHANRUF





Das Gerät ermöglicht Gegensprechanrufe zwischen Geräten, die in der gleichen Wohnung oder zwischen verschiedenen Wohnungen installiert sind.

Das Gerät wird mit deaktivierter DTD-Funktion geliefert.

Um die Funktion zu aktivieren, drücken Sie im Normalbetrieb die Taste  und dann  3 Sekunden lang.

Die deaktivierte Funktion wird in der oberen rechten Ecke des LCD-Displays des Geräts durch das Symbol eines durchgestrichenen Lautsprechers angezeigt

Drücken Sie im Standby-Modus kurz auf  , um zum interkommunikativen Anruf zu gelangen:







1. Drücken Sie die Taste  (OBEN), um die Nummer der Innenstation, die Sie anrufen möchten, zu erhöhen oder die Taste  (UNTEN), um sie zu verringern. Ein langes Drücken derselben Taste erhöht/verringert die Nummer schnell (min. 001 max. 200).
 2. Drücken Sie dann die Taste  (OK), um den Anruf zu starten. Das Gerät gibt einen Rückmeldeton aus, um zu signalisieren, dass ein Anruf getätigt wird.
 3. Drücken Sie die Taste  , um die Seite zu schließen
- Achtung: Die Funktion „DTD-Sperre“ ist ab Version SW 1.52 oder höher verfügbar.*



Einstellungsschnittstelle Video-HELLIGKEIT

13) VIDEO-EINSTELLUNGEN

Wenn sich das Gerät im Status „Klingelton aktiv“ / „Überwachung“ / „Anruf im Gange“ befindet, drücken Sie lange auf  , um das Menü „Video-Einstellungen“ aufzurufen.

1. Drücken Sie  (UNTEN) oder  (OBEN), um den Parameter auszuwählen, den Sie einstellen möchten: HELLIGKEIT, KONTRAST oder FARBE
2. Nachdem Sie den einzustellenden Parameter ausgewählt haben, drücken Sie  (OK). Die Farbe des Schiebereglers ändert sich von gelb auf grün.
3. Drücken Sie  (UNTEN) und  (OBEN), um den Wert des jeweiligen Parameters (HELLIGKEIT, KONTRAST, FARBE) in einem Bereich von 1 bis 10 zu erhöhen oder zu verringern. Um den Wert zu speichern, drücken Sie  (OK); der nächste Parameter wird automatisch vorgeschlagen.
4. Drücken Sie  , um das Menü zu verlassen. Das Gerät verlässt das Menü auch dann, wenn innerhalb von 5 s keine Aktion erfolgt.

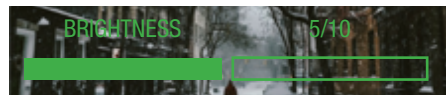

14) TECHNISCHE MERKMALE

Betriebsspannung	30V _{DC}	Betriebstemperatur	Von -10 °C bis +55 °C
Maximale Betriebsspannung	32V _{DC}	Max. Höhe	2000m s.l.m.
Betriebsstromaufnahme	170 mA max @ 30 V _{DC}	Max. Anzahl der installierbaren Geräte	4
Stromaufnahme im Standby-Betrieb	7 mA max @ 30 V _{DC}	Montage	Auf vertikal installierten Unterputz-Gehäusen mit der mitgelieferten Halterung
Abmessungen (B x H x T)	120 x 180 x 19,5 mm	Schutzart	IP20 (IP40 wenn installiert)
LCD-Abmessungen	4,3 Zoll	Umweltklasse nach EN 62820-1-1	KLASSE III
Auflösung	480 x 272 Pixel		

ZUM HERUNTERLADEN DES VOLLSTÄNDIGEN HANDBUCHS DES 2-DRAHT-SYSTEMS SCANNEN SIE DEN QR-CODE AUF DER ZEICHNUNGSSEITE

الجهاز V12F-PIT4B عبارة عن محطة داخلية صوت/فيديو من نظام AVE DOMINA إنتركم فيديو بسلكين V44EASY. تتمثل الوظائف والمواصفات فيما يلي:

صوت/فيديو/أزرار:

• شاشة أقيّة 4,3" • مكبر صوت • أزرار باللمس: فتح البوابات، كتم الصوت، عرض كاميرات الفيديو؛

الإشارات:

• كتم صوت الرنين؛ • الباب المفتوح؛

وظائف الإنتركم فيديو:

• الرد على مكالمة؛ • عرض كاميرات الفيديو التناظرية بواسطة الواجهة المخصصة V12F-CAM؛ • إدارة الجرس الإضافي خارج الباب • إدارة عدد 3 بوابات، اثنتين على متن المحطة الخارجية وواحدة اختيارية على المرجل الإضافي V12F-RELAY؛ • الاتصال الداخلي بين أجهزة نفس الشقة أو أجهزة أخرى

(2) إقرار المطابقة

الجهاز V12F-PIT4B مطابق للمعايير التالية:

- EN 62820-1-1:2016 أنظمة الاتصال الداخلي للمباني - الجزء 1-1: اشتراطات النظام - عام. الدرجة 2؛ كما أنه مطابق للتوجيهات واللوائح التالية:
- توجيه تقييد استخدام المواد الخطرة 2011/65/EU؛
- لائحة تسجيل وتقييم وترخيص وتقييد المواد الكيميائية (الاتحاد الأوروبي) رقم 1907/2006؛
- توجيه التوافق الكهرومغناطيسي 2014/30/EU

(3) التركيب والوضع والتثبيت

نصح بتركيب الجهاز على ارتفاع 1.5 متراً من الأرض. اربط المسامير المرفقة لتثبيت حامل الدعامة في العلبة المكونة من 3 وحدات، والمثبتة مسبقاً في الحائط بشكل رأسي. بعد الانتهاء من توصيل الأسلاك، قم بمحاذاة الفتحات الموجودة في الجزء الخلفي من الشاشة مع خطافات الدعامة (1) واعمل على انزلاق الجهاز قليلاً نحو الأسفل (2). نظام الإنتركم فيديو Ave مطابق لأكثر معايير المنتجات صراماً سواء بشأن اشتراطات الأداء والسلامة أو بشأن المطابقة للاختبارات البيئية ذات الصلة. كما أنه يحتوي على وظائف متطورة للمراقبة بالفيديو (والتي يمكن تنشيطها في مرحلة تركيب النظام) والتي قد تخضع للائحة 2016/679 («اللائحة العامة لحماية البيانات») وللأحكام العامة للضمان بشأن المراقبة بالفيديو الصادرة بتاريخ 8 أبريل 2010. نظراً لأن هذه الإرشادات تنص على التزامات نوعية لحماية السرية، فإننا نلفت الانتباه إلى ضرورة تنفيذ التركيب وفقاً للقوانين والقرارات السارية بشأن «الخصوصية».

(4) التوصيلات

نعرض فيما يلي معنى كتل التوصيل الطرفية ومفاتيح dip الموجودة في الجزء الخلفي من الجهاز (انظر الشكل 3):

① ناقل 2 سلك

- موصل ذكر قابل للإخراج بـ 2 قطب مستقطب
- كتلة التوصيل 1: الناقل A
- كتلة التوصيل 2: الناقل B

② مفتاح Dip 2 قطب

- SW1-1 ضبط الجهاز كرئيسي/تابع: انتقل على (M) لإسناد الدور الرئيسي، وعلى S لإسناد دور التابع
- SW1-2 تكييف الممانعة: انتقل على (RC) ON عندما تكون المحطة هي المحطة الأخيرة في السلسلة. بخلاف ذلك، اترك الضبط على OFF. يجب نقل الضبط إلى ON أيضاً إذا كانت المحطة متصلة بموزع داخلي V12F-PIDIST.

③ مدخل زر الجرس خارج الباب

- موصل ذكر مستقطب 2 قطب (كامل بكابل مقياس 10 سم مرفق بالتوريد)
- الطرف 1: GND
- الطرف 2: مدخل الجرس
- ملحوظة: استخدم زر مفتوح عادةً خالي من الجهد.

(5) العنونة

خلال 60 ثانية من الإمداد بالطاقة، اضغط لمدة 3 ثوانٍ على الزر (Ⓜ)؛ بعد صافرة طويلة، سيتم فتح واجهة ضبط العنوان

1. ضبط العنوان: اضغط ضغطة قصيرة على (Ⓜ) (الأعلى)، ستم زيادة العنوان المعروض بمقدار 1. عند الضغط عليه ضغطة طويلة ستم زيادة العنوان بسرعة (من 001 إلى 200). اضغط على (Ⓜ) (الأسفل) من أجل تقليله بنفس الطريقة.
2. حفظ العنوان: اضغط ضغطة قصيرة على (Ⓜ) (موافق)، سيتم إسناد رقم العنوان الحالي وحفظه وسيدخل الجهاز إلى وضع الاستعداد. اضغط ضغطة قصيرة على (Ⓜ) من أجل الخروج بدون حفظ رقم العنوان المعروض.



(6) معنى الأزرار

الميكروفون	الشاشة	مكبر الصوت	OK	Ⓜ	Ⓜ	Ⓜ	Ⓜ
<p>الليد</p> <p>أخضر مضيء: الجهاز قيد التغذية</p> <p>أخضر وامض: مكالمة جارية</p> <p>أحمر مضيء: كتم الصوت نشط</p> <p>وميض أحمر/أخضر: الباب مفتوح (انظر الفقرة 6)</p>		Ⓜ	Ⓜ	Ⓜ	Ⓜ	Ⓜ	Ⓜ
الشاشة: تفتح توصيل الصوت-الفيديو مع المحطة الخارجية # 1؛ بواسطة الضغط مجدداً على الزر يتم عرض المحطات الخارجية الأخرى أو كاميرات الفيديو إن وُجدت.	مكالمة البوابة (إن وجدت) / التمرير نحو اليسار: تصبح محطة داخلية بوابة عند إسناد العنوان 200 لها. والمكالمة نشطة، يسمح الضغط على الزر بفتح قفل المرجل الإضافي (الاختياري).	القفل / موافق: لا توجد وظيفة في وضع الاستعداد. فتح بوابات المحطة المعروضة أثناء التشغيل. ضغطة قصيرة: فتح البوابة # 1 الضغط < 3 ثانية: فتح البوابة # 2	كتم الصوت/ التمرير نحو اليمين: تؤدي الضغطة القصيرة إلى تنشيط/إلغاء تنشيط كتم صوت رنين المكالمة (سيصبح الليد أحمر اللون عندما يكون كتم الصوت نشطاً). ستؤدي الضغطة الطويلة إلى امتداد تنشيط/إلغاء تنشيط كتم الصوت إلى المحطات الأخرى التابعة، إن وُجدت، في نفس الشقة.	المكالمة: اضغط للدخول إلى واجهة الاتصال وللرد على مكالمة واردا.			

7 إنداز الباب المفتوح

عند عدم ائزان مدخل الإنداز «GS» الموجود في المحطة الخارجية لمدة تزيد عن دقيقتين، يُصدر الجهاز إشارة بصرية (يوميض الليد بالتناوب باللون الأحمر والأخضر) للإشارة إلى أن الباب قد نُبِيَ مفتوحًا. ملحوظة: تُرسل إشارة الباب المفتوح إلى جميع المحطات الداخلية بالنظام؛ لإيقاف الإشارة، فإنه يلزم غلق الباب المرتبط بها.



واجهة المكالمة

8 الرد على المكالمة

1. عندما يضغط زائرٌ ما على زرٍ ما في المحطة الخارجية، يتم توجيه مكالمة إلى ذلك المستخدم. في نفس الوقت، سيرن جرس المحطة الداخلية المختارة.
2. يجوز للمقيم الضغط على (Ⓜ) للرد على المكالمة
3. أثناء المكالمة يمكن للمقيم الضغط ضغطة قصيرة على (Ⓜ) من أجل فتح الباب/البوابة (المخرج ١ عالي الطاقة على المحطة الخارجية)؛ سُنشُط الضغط الطويلة على نفس المفتاح المخرج ٢ للمحطة الخارجية. سُنشُط الضغط القصيرة على المفتاح (Ⓜ) المخرج على المرحل الإضافي، إن وجد.
4. بعد 5 ثوانٍ من فتح الباب، سيتم إغلاق المكالمة أوتوماتيكياً.
5. بواسطة الضغط على (Ⓜ) من الممكن نقل العرض إلى كاميرا فيديو خاصة بالتوسع، إن وجدت. يمكن للمقيم قطع المكالمة بواسطة الضغط على (Ⓜ).

9 مكالمة البوابة

عندما تكون المحطة الداخلية في وضع الاستعداد، يمكن للمقيم الاتصال بالبوابة، إن وُجدت، بالضغط على (Ⓜ) ملحوظة: في المحطة الداخلية «البوابة» يجب إسناد العنوان 200.

10 المراقبة

1. اضغط على (Ⓜ) من أجل مراقبة المحطة الخارجية. في حالة تركيب عدة محطات خارجية، اضغط مجدداً على (Ⓜ) من أجل الدخول إلى المحطة التالية.
2. أثناء المكالمة يمكن للمقيم الضغط ضغطة قصيرة على (Ⓜ) من أجل فتح الباب/البوابة (المخرج ١ عالي الطاقة على المحطة الخارجية)؛ سُنشُط الضغط الطويلة على نفس المفتاح المخرج ٢ بالمحطة الخارجية. سُنشُط الضغط القصيرة على المفتاح (Ⓜ) المخرج على المرحل الإضافي، إن وجد.
3. بعد 5 ثوانٍ من فتح الباب، سيتم غلق المراقبة أوتوماتيكياً
4. أثناء المراقبة، اضغط على (Ⓜ) من أجل الاتصال بالجهاز الخاضع للمراقبة، اضغط مجدداً على (Ⓜ) من أجل إنهاء الاتصال.

11 إدارة النغمات

1. مستوى صوت النغمة: استمر في الضغط على الزر (Ⓜ) للدخول إلى اختيار مستوى صوت المحطة الداخلية.
2. اضغط على الزرين (Ⓜ) (Ⓜ) من أجل اختيار مستوى الصوت وقرم بالتأكد بواسطة الزر (Ⓜ) اختيار النغمات: استمر في الضغط على الزر (Ⓜ) للدخول إلى اختيار نغمات المحطة الداخلية.
3. اضغط على الزرين (Ⓜ) (Ⓜ) من أجل اختيار النغمة وقرم بالتأكد بواسطة الزر (Ⓜ) تنبيه: الوظيفة متاحة من إصدار البرنامج 1.52 أو الأحدث.

12 مكالمات الاتصال الداخلي

- يسمح الجهاز بمكالمات الاتصال الداخلي بين أجهزة مُركبة في نفس الشقة أو بين الشقق المختلفة. يتم توريد الجهاز بوظيفة DTD معطلة.
- من أجل تنشيط الوظيفة، أثناء التشغيل العادي، اضغط على الزر (Ⓜ) ثم (Ⓜ) لمدة 3 ثوانٍ. يُشار إلى الوظيفة المعطلة، في الزاوية اليمنى العليا من شاشة LCD بالجهاز، بواسطة رمز مكبر الصوت المشطوب في وضع الاستعداد، اضغط ضغطة قصيرة على (Ⓜ) من أجل الدخول إلى مكالمة الاتصال الداخلي:
1. اضغط على زر (Ⓜ) (الأعلى) من أجل زيادة رقم عنوان الوحدة الداخلية التي ترغب في الاتصال بها أو (Ⓜ) (الأسفل) من أجل تخفيضه
 2. ثم اضغط على الزر (OK) من أجل بدء تشغيل المكالمة. سُنشُط الجهاز نغمة راجعة للإشارة إلى المكالمة الجارية.
 3. اضغط على الزر (Ⓜ) من أجل غلق الصفحة
- تنبيه: وظيفة «قفل DTD» متاحة من إصدار البرنامج 1.52 أو الأحدث.

13 إعدادات الفيديو

عندما يكون الجهاز في حالة الرنين النشط/المراقبة/المكالمة الجارية، اضغط ضغطة طويلة على (Ⓜ) من أجل الدخول إلى قائمة إعدادات الفيديو.

1. اضغط على (Ⓜ) (الأسفل) أو (Ⓜ) (الأعلى) من أجل اختيار المعيار الذي ترغب في العمل عليه: السطوع، التباين أو اللون
2. بعد اختيار المعيار المطلوب ضبطه اضغط على (OK). سيغير شريط التمرير لونه من الأصفر إلى الأخضر
3. اضغط على (Ⓜ) (الأسفل) و (Ⓜ) (الأعلى) من أجل تخفيض قيمة المعيار النوعي أو زيادتها (السطوع، التباين، اللون) في حقل من 1 إلى 10. من أجل حفظ القيمة اضغط على (OK)؛ سيتم اقتراح المعيار القادم أوتوماتيكياً.
4. اضغط على (Ⓜ) من أجل الخروج من القائمة. سيخرج الجهاز من القائمة أيضاً في حالة عدم وجود عمليات في غضون 5 ثوانٍ.

14 المواصفات الفنية

جهد العمل	30 فولتتيار مستمر	حرارة التشغيل	من -10°مئوية إلى +55°مئوية
جهد العمل الأقصى	32 فولتتيار مستمر	أقصى ارتفاع	2000 متراً فوق سطح البحر.
الاستهلاك أثناء التشغيل	170 مللي أمبير بحد أقصى @ 30 فولتتيار مستمر	أقصى عدد من الأجهزة القابلة للتركيب	4
الاستهلاك في وضع الاستعداد	7 مللي أمبير بحد أقصى @ 30 فولتتيار مستمر	التركيب	على علب رأسية مركبة رأسياً، مع الدعامة المرفقة
الأبعاد (الطول × الارتفاع × العمق)	120 × 180 × 19,5 مم	درجة الحماية	IP20 (IP40 بعد التركيب)
أبعاد LCD	4,3 بوصة	الفئة البيئية وفقاً للمعيار EN 62820-1-1	الفئة الثالثة
الوضوح	272 × 480 بكسل		

من أجل تنزيل الدليل الكامل للنظام المزود بسلكين امسح ضوئياً رمز الاستجابة السريعة الوارد في صفحة التصميمات

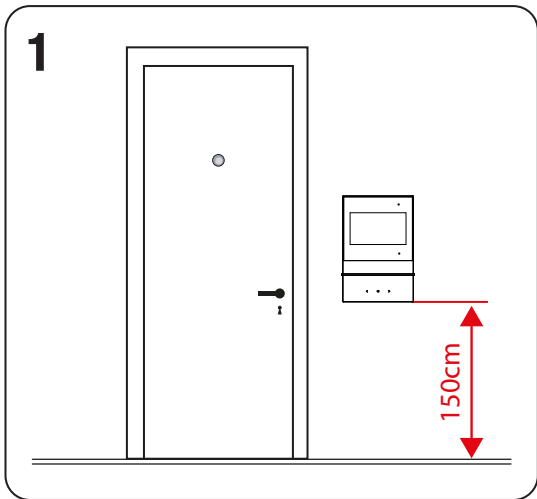

MANUALE COMPLETO SISTEMA 2 FILI
 COMPLETE MANUAL FOR 2-WIRE SYSTEM
 MANUEL COMPLET SYSTÈME 2 FILS
 MANUAL DOTADO DE SISTEMA DE 2 HILOS
 VOLLSTÄNDIGES HANDBUCH
 2-DRAHT-SYSTEM
 الدليل الكامل للنظام المزود بسلكين

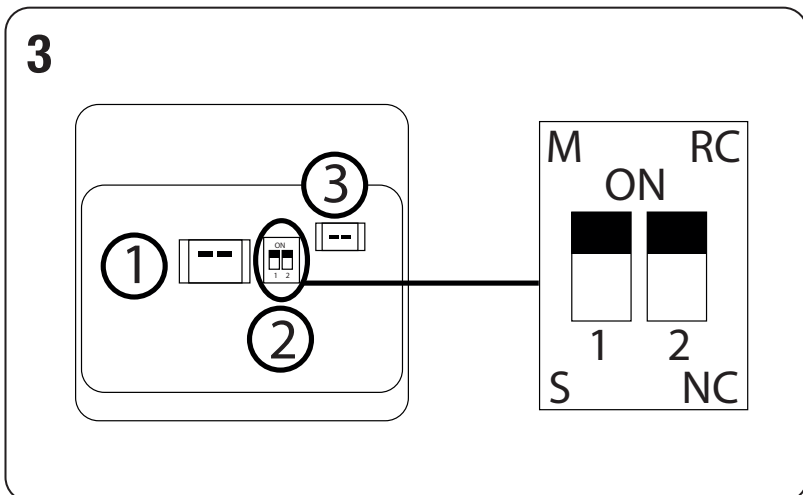
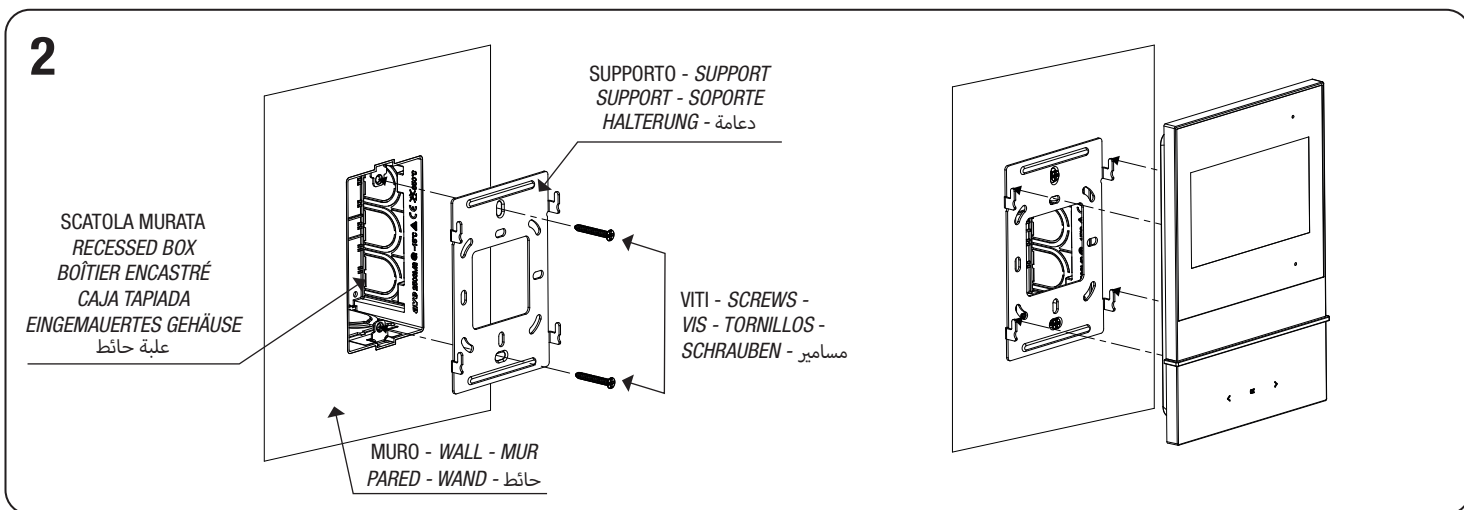

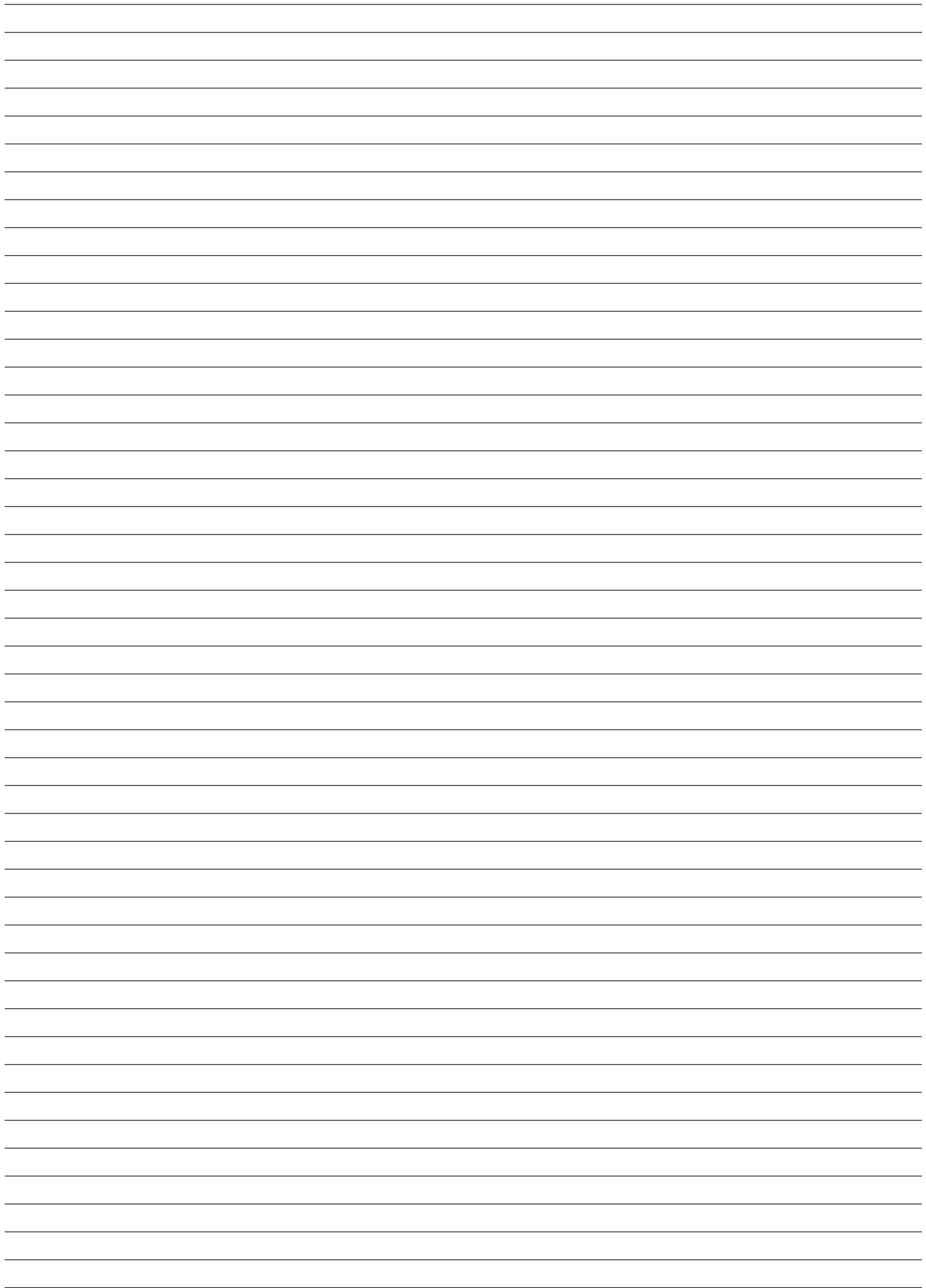

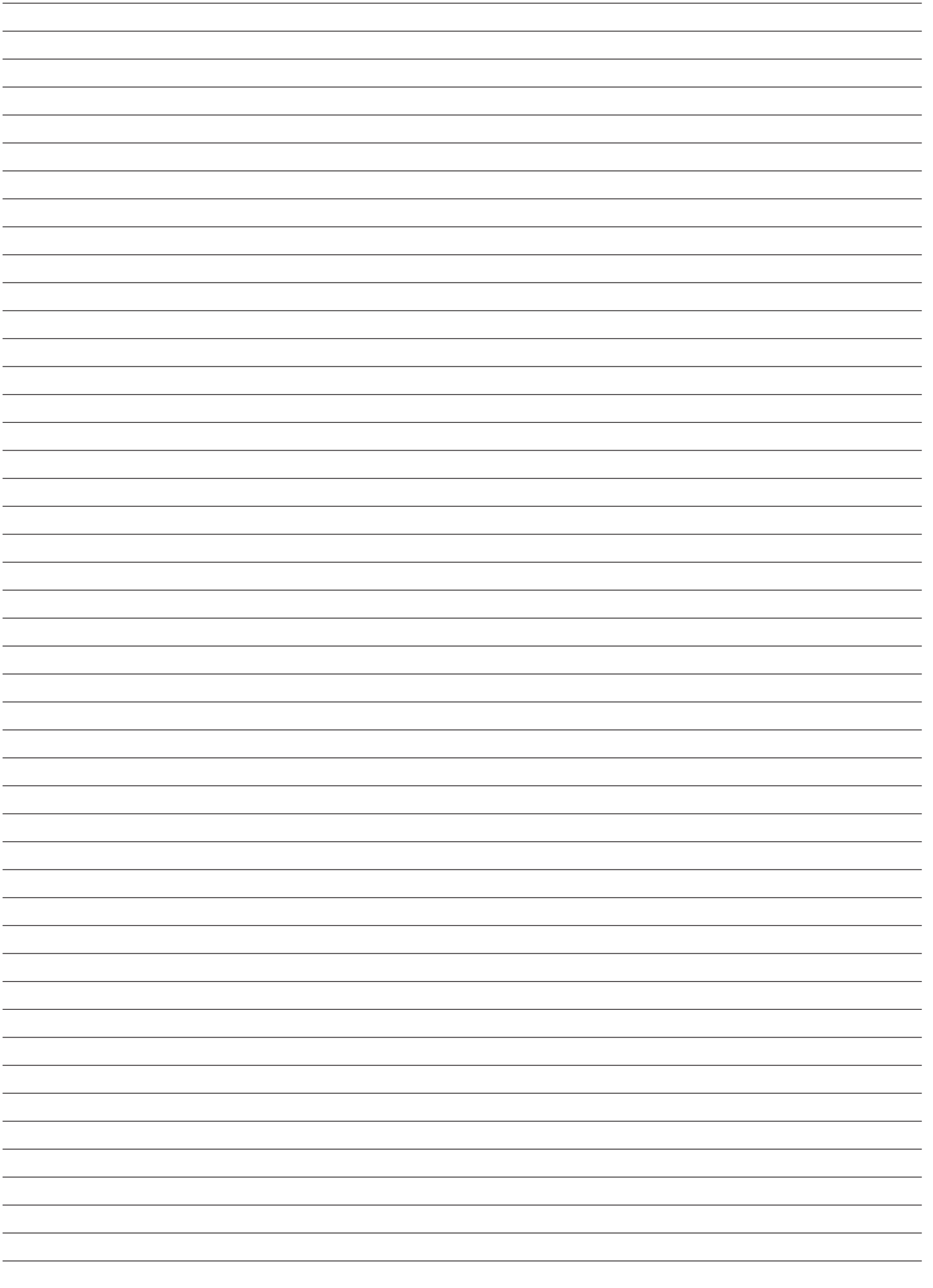

PRIMA DI INSTALLARE SISTEMI E AUTOMATISMI È VIVAMENTE CONSIGLIABILE FREQUENTARE UN CORSO DI FORMAZIONE, OLTRE LA LETTURA ATTENTA DELLE ISTRUZIONI NOTE

Per la durata e le condizioni di garanzia dei singoli prodotti vedasi www.ave.it e il catalogo commerciale vigente. I prodotti devono essere commercializzati in confezione originale, in caso contrario al rivenditore e/o installatore è fatto obbligo di applicare e di trasmettere all'utilizzatore le istruzioni che accompagnano il prodotto e/o pubblicate su www.ave.it e sul catalogo commerciale vigente. I prodotti AVE sono prodotti da installazione. Vanno installati da personale qualificato secondo le normative vigenti e gli usi, rispettando le istruzioni di conservazione, d'uso e di installazione di AVE S.p.A. Si richiede inoltre il rispetto delle condizioni generali di vendita, note, avvertenze generali, avvertenze garanzie, reclami e avvertenze tecniche per l'installatore riportate su www.ave.it e sul catalogo commerciale vigente.

AVVERTENZE: I prodotti devono essere maneggiati con cura e immagazzinati in confezione originale in luogo asciutto, al riparo dagli agenti atmosferici e ad una temperatura idonea allo stoccaggio come dà indicazioni riportate sul manuale di prodotto. Qualora i prodotti non siano in confezione originale, è fatto obbligo al rivenditore e/o all'installatore di applicare e di trasmettere all'utilizzatore le istruzioni d'uso che accompagnano il prodotto. Si consiglia di non tenere a magazzino prodotti per un periodo superiore a 5 anni Dopo aver aperto l'imballaggio, assicurarsi dell'integrità del prodotto. L'installazione deve essere effettuata da personale qualificato, secondo le prescrizioni della norma vigente per gli impianti elettrici.

BEFORE INSTALLING ANY AUTOMATION SYSTEMS, IT IS RECOMMENDED TO ATTEND A TRAINING COURSE AND READ THE INSTRUCTIONS CAREFULLY.

NOTES

For duration and warranty conditions regarding the single products, please visit www.ave.it and see the current commercial catalogue. Products shall be sold in the original packaging otherwise the dealer and/or installer has the obligation to apply and submit the instructions provided alongside the product and/or published in www.ave.it and on the current commercial catalogue to the user. Ave products are installation products. They should be installed by skilled personnel in compliance with the laws in force and uses, in accordance with the AVE S.p.A. storage, use and maintenance instructions. Installers are also required to meet the general sales conditions, notes, general warnings, warranty conditions, claims and technical instructions indicated in www.ave.it and in the current commercial catalogue.

WARNINGS: The products must be handled with care and stored in their original packaging in a dry place, protected from the weather and at a suitable storage temperature as specified in the product manual. If the products are not in their original packaging, the retailer and/or installer is required to apply the instructions for usage accompanying the product and pass them on to the user. Keeping products in stock for more than 5 years is not recommended. After opening the package, check that the product is intact. Installation must be performed by qualified personnel in compliance with current regulations regarding electrical installations.

AVANT D'INSTALLER SYSTÈMES ET APPAREILLAGES D'AUTOMATISATION, IL EST FORTEMENT RECOMMANDÉ D'ASSISTER À UN COURS DE FORMATION ET DE LIRE ATTENTIVEMENT LES INSTRUCTIONS.

NOTES

Pour la durée et les conditions de garantie de chacun des produits, veuillez consulter le site www.ave.it et le catalogue commercial en vigueur. Les produits doivent être commercialisés dans l'emballage d'origine. Dans le cas contraire, le revendeur et/ou l'installateur sont obligés d'appliquer et de transmettre à l'utilisateur les instructions qui accompagnent le produit et/ou qui sont publiées sur www.ave.it et sur le catalogue commercial en vigueur. Les produits AVE sont des produits d'installation. Ils doivent être installés par des personnes qualifiées conformément aux normes en vigueur et aux usages, en respectant les instructions de conservation, d'utilisation et d'installation d'AVE S.p.A. De plus, il faut que soient respectées les conditions générales de vente, les notes, les consignes générales, les consignes sur la garantie, les réclamations et les consignes techniques pour l'installateur indiquées sur le site www.ave.it et sur le catalogue commercial en vigueur.

MISES EN GARDE: Les produits doivent être manipulés avec soin et stockés dans leur emballage d'origine dans un lieu sec, à l'abri des agents atmosphériques et à une température adaptée au stockage, conformément aux indications fournies dans le manuel du produit. Si les produits sont dépourvus de leur emballage d'origine, il appartient au revendeur et/ou à l'installateur d'appliquer et de transmettre à l'utilisateur les instructions d'utilisation qui accompagnent le produit. Il est déconseillé de stocker les produits pendant plus de 5 ans. Après l'ouverture de l'emballage, il convient de vérifier l'intégrité du produit. L'installation doit être effectuée par du personnel qualifié, conformément aux dispositions de la réglementation en vigueur pour les systèmes électriques.

ANTES DE INSTALAR SISTEMAS Y AUTOMATISMOS, ES MUY RECOMENDABLE ASISTIR A UN CURSO DE FORMACIÓN, ASÍ COMO LEER ATENTAMENTE LAS INSTRUCCIONES.

NOTE

Para obtener información sobre la duración y las condiciones de garantía de cada uno de los productos, consulte el sitio www.ave.it y el catálogo comercial vigente. Los productos deben ser comercializados en su embalaje original; de lo contrario, el vendedor y/o instalador deberá aplicar y transmitir al usuario las instrucciones que acompañan al producto y/o que se encuentran publicadas en el sitio www.ave.it y en el catálogo comercial vigente. Los productos AVE son artículos que requieren instalación. La misma debe ser efectuada por personal cualificado, conforme a las normativas vigentes y a los usos, respetando las instrucciones de conservación, uso e instalación establecidas por AVE S.p.A. Asimismo, es necesario respetar las condiciones generales de venta, notas, advertencias generales o de garantía, reclamos y advertencias técnicas para el instalador detalladas en el sitio www.ave.it y en el catálogo comercial vigente.

ADVERTENCIAS: Los productos deberán manejarse con atención y almacenarse en su embalaje original en un lugar seco, resguardado de los agentes atmosféricos y a una temperatura adecuada para el almacenamiento, tal como se indica en el manual del producto. En caso de que los productos no estén en su embalaje original, se exigirá al revendedor o al instalador que apliquen y transmitan al usuario las instrucciones de uso que acompañan al producto. Se recomienda no almacenar productos por más de 5 años. Tras abrir el embalaje, asegurarse de que el producto esté intacto. La instalación deberá ser realizada por personal cualificado, de acuerdo con las disposiciones de la normativa vigente para los equipos eléctricos.

ES WIRD DRINGEND EMPFOHLEN, VOR DEM INSTALLIEREN VON AUTOMATIONSSYSTEMEN EINEN ENTSPRECHENDEN LEHRGANG ZU ABSOLVIEREN SOWIE DIE ANLEITUNG AUFMERKSAM ZU LESEN.

ANMERKUNGEN

Die Garanzzeiten und -bedingungen der einzelnen Produkte sind unter www.ave.it und im geltenden Verkaufskatalog zu finden. Die Produkte müssen in Originalverpackung vermarktet werden; andernfalls ist der Händler bzw. Installateur verpflichtet, die Anleitung, die dem Produkt beiliegt bzw. unter www.ave.it und im geltenden Verkaufskatalog veröffentlicht ist, anzuwenden und an den Endkunden weiterzugeben. Die Produkte von AVE sind Installationsprodukte. Sie müssen durch Fachpersonal gemäß den geltenden Vorschriften und dem Anwendungszweck installiert werden, wobei die Lagerungs-, Bedienungs- und Installationsanweisungen von AVE S.p.A. einzuhalten sind. Zu beachten sind außerdem die allgemeinen Geschäftsbedingungen, Anmerkungen, allgemeinen Warnhinweise, Garantie- und Reklamationshinweise und technischen Hinweise für den Installateur, die unter www.ave.it und im geltenden Verkaufskatalog zu finden sind.

WARNHINWEISE: Die Produkte sind sorgfältig zu handhaben und in Originalverpackung trocken und wettergeschützt bei einer für die Lagerung geeigneten Temperatur gemäß den Anweisungen im Produkthandbuch zu lagern. Sollten sich die Produkte nicht in der Originalverpackung befinden, ist der Händler bzw. Installateur verpflichtet, die Bedienungsanleitung, die dem Produkt beiliegt, anzuwenden und an den Endkunden weiterzugeben. Es wird empfohlen, Produkte nicht länger als 5 Jahre im Lager zu halten. Nach dem Öffnen der Verpackung ist das Produkt auf Unversehrtheit zu prüfen. Die Installation muss durch Fachpersonal gemäß den geltenden Vorschriften für elektrische Anlagen erfolgen.

قبل تركيب الشبكات والنظم الالية، يوصى بشدة بحضور دورة تدريبية، بالإضافة إلى قراءة التعليمات بعناية

ملاحظات

للتعرف على مدة وشروط الضمان الخاصة بكل منتج يُرجى الاطلاع على الموقع www.ave.it والكتالوج التجاري الحالي.

يجب بيع المنتجات في عبوتها الأصلية. خلاف ذلك، يلتزم بائع التجزئة و/أو من يقوم بالتركيب باتباع تعليمات الاستخدام المرفقة بالمنتج و/أو منشورة على الموقع www.ave.it والكتالوج التجاري الحالي ونقلها إلى المستخدم.

إن منتجات AVE تخضع للتركيب. يجب تثبيتها بواسطة أفراد مؤهلين وفقاً للوائح المعمول بها والاستخدامات، مع مراعاة تعليمات التخزين والاستخدام والتركيب وفقاً لشركة AVE S.P.A. علاوة على ذلك، يُرجى الامتثال لشروط البيع العامة والملاحظات والتحذيرات العامة والضمان والشكاوى والتحذيرات الفنية الخاصة بمن يقوم بالتركيب والواردة بالموقع www.ave.it وفي الكتالوج التجاري الحالي.

تحذيرات: يجب تناول المنتجات بعناية وتخزينها في العبوة الأصلية في مكان جاف، بعيداً عن العوامل الجوية وفي درجة حرارة مناسبة للتخزين على النحو الوارد في الإرشادات المقدمة بدليل المنتج. إذا لم تكن المنتجات في العبوة الأصلية، يلتزم الموزع و/أو القائم بالتركيب بتطبيق تعليمات الاستخدام المرفقة بالمنتج وإرسالها إلى المستخدم. ننصح بعدم الاحتفاظ في المخزن بالمنتجات لمدة تزيد عن 5 سنوات. بعد فتح العبوة، تأكد من سلامة المنتج. يجب تنفيذ التركيب من قبل عمالة مؤهلة، وفقاً لاشتراطات المواصفة السارية للشبكات الكهربائية.



www.ave.it

800 015 072



International Trademark
registration n°
327040 - 942905 - 330600