

AF974F – Rivelatore filare da esterno, doppio PIR + Microonda, Pet Immunity

1) AVVERTENZE E PRECAUZIONI PER L'USO

Questi apparecchi sono utilizzabili esclusivamente nel contesto di un sistema di allarme e conformemente a quanto descritto nel presente. Essi possono essere installati all'interno o all'esterno di locali, nei limiti di temperatura indicati. Ogni altro uso e da considerarsi improprio e vietato. Il fabbricante non risponde dei danni risultanti da un uso improprio del prodotto, diverso da quanto previsto nel presente manuale. Leggere attentamente il presente manuale in tutte le sue parti.

2) GENERALITÀ

Il dispositivo è un rivelatore volumetrico di movimento a triplo sensore: doppio PIR (passive infra-red detector che rileva elementi di temperatura differente rispetto allo sfondo generando un allarme) e microonda (che analizza le radiazioni riflesse di un corpo in movimento). Grazie al sistema di anti mascheramento è possibile rilevare sia elementi presenti nelle immediate vicinanze del rivelatore che posti direttamente sulle lenti del sensore.

L'art. AF974F. Attraverso il bilanciamento delle tre logiche di analisi del segnale (ottica-confronto energetico- soglia minima di accettabilità) permette di discriminare animali domestici di diversa taglia, in relazione della configurazione impostata.

3) INSTALLAZIONE, POSIZIONAMENTO E FISSAGGIO

Prima di installare il dispositivo è necessario verificare/regolare il rivelatore in modo:

- da evitare che la copertura dello stesso coincida con la presenza di oggetti in movimento;
- che il suolo dell'area coperta non deve presentare pendenze significative;
- che il supporto dove viene montato il rivelatore deve essere rigido, non soggetto a vibrazioni, e non presentare anomale sporgenze/incavi;
- che l'orientamento del rivelatore non deve intercettare la luce diretta del sole;
- che l'area di copertura del rivelatore non deve interessare ampie superfici riflettenti come ad esempio specchi o superfici metalliche;
- da non oscurare, con oggetti neanche parzialmente, il campo di visione del rivelatore.
- Si tenga presente che la condizione di rilevazione migliore, si ha quando i lobi di rilevazione intersecano di 45° la direzione di transito possibile dell'intruso.

L'art. AF974F è progettato per essere utilizzato in esterno. Il dispositivo ha un grado di protezione IP65 e deve essere installato ad un'altezza che può variare tra 80 cm e 120 cm da terra (Fig.2).

Nel caso vi sia la possibilità di passaggio di animali domestici all'interno dell'area di copertura, si consiglia di prevedere un'altezza di montaggio del sensore superiore all'altezza dell'animale da discriminare (Fig.2). Il fissaggio del rivelatore al muro può essere effettuato con la staffa fornita a corredo o mediante lo snodo angolare a 45° art. AF974S. Sul retro del dispositivo è presente una vite attraverso la quale è possibile regolare la posizione del circuito rispetto al suolo per consentire un'installazione migliore. Montare sul muro la staffa di fissaggio tramite l'utilizzo di tasselli e viti; applicare gli O-ring (Fig.6B) all'interno delle torrette cilindriche presenti sul fondo al fine di evitare l'infiltrazione di acqua attraverso i fori delle torrette stesse. Inserito il cavo nell'apposito passacavo presente sul fondo, applicare il fondo stesso del rivelatore sulla staffa di fissaggio facendo coincidere le torrette di fissaggio della staffa con i fori cilindrici presenti nel fondo. Ancorare il fondo alla staffa tramite le quattro viti di fissaggio della staffa agendo dall'interno del fondo. A completamento dell'installazione e dopo aver effettuato i collegamenti, far slittare il rivelatore nella direzione della vite di chiusura superiore e fare una leggera pressione verso il basso (Fig.8). Avvitare le vite superiore e quella inferiore per consentire la chiusura totale del rivelatore.

4) DIAGRAMMI DI COPERTURA

Vedere figura 1 per i diagrammi di copertura del dispositivo AF974F.

5) PORTATA

Per regolare la portata del rivelatore agire sul trimmer presente sul fondo del rivelatore (Fig.6A). Ruotando il trimmer in senso orario si aumenterà la portata; la portata minima possibile è di circa 3 mt, mentre quella massima garantita è di 12 mt. Per regolare la portata simulare l'intrusione alla distanza massima desiderata e regolare il trimmer affinché si venga rilevati a partire dal punto desiderato.

ATTENZIONE: se l'oggetto in movimento risulta essere particolarmente grande (ad es. un'automobile, un camion, un animale da allevamento...) è possibile che lo stesso venga rilevato anche a distanze superiori ai 12 mt.

6) COLLEGAMENTI

Connettere il cavo proveniente dalla centrale sulla morsetteria della scheda seguendo le indicazioni (Fig.4A). Eseguire i collegamenti elettrici come indicato in (Fig.4B). Tramite i 2 Ponticelli ALL EOL 1...4 e TAMP EOL 1...4 e il Ponticello M (Fig.4B), è possibile selezionare le resistenze di fine linea per doppio o triplo bilanciamento (le centrali AVE prevedono il doppio bilanciamento). Le resistenze sono collegate come nello schema. La linea proveniente dalla centrale deve essere connessa con un polo al morsetto L- e l'altro al morsetto L+ ALL o al morsetto L+ MASK. Con il Ponticello M chiuso e collegando L+ MASK si ha il contatto Mask in serie al contatto Tamper. In questa condizione è possibile applicare al morsetto MASK una resistenza del valore richiesto dalla centrale (R3B Fig.4B) per ottenere il triplo Bilanciamento. Se non viene selezionata nessuna resistenza e il Ponticello M è aperto ed i contatti sono tutti indipendenti. Eseguite le opportune regolazioni, chiudere il rivelatore serrando le 2 viti apposite (una nella parte superiore subito sotto la "tettoia", ed una nella parte inferiore in prossimità del profilo di chiusura del sensore stesso).

7) TEST DEL DISPOSITIVO

Prima di procedere con il Test rimuovere la Lente azzurra (che dovrà essere ripristinata solo a calibrazione terminata). Durante la fase Test tutti i led saranno visibili; gli stessi rimarranno in funzione per 20 min dopo la chiusura del frontino per permettere la verifica/calibrazione del sensore. Trascorso questo tempo sarà visualizzato solo il led di allarme, se non selezionata preventivamente la funzione LED OFF_DIP 5 (Fig.10). Per eseguire il Test procedere come di seguito descritto:

1. verificare che la portata della microonda sia al massimo (mediante il trimmer di regolazione Fig.6A) ruotato completamente in senso orario;
2. verificare la contemporanea visualizzazione del LED GIALLO (fascio IR_1) e del LED ROSSO (fascio IR_2) muovendosi alla massima distanza del sensore rispetto all'area che si vuole proteggere (Fig.5).

ATTENZIONE:

- se si visualizza il solo LED ROSSO il rivelatore è puntato troppo in alto rispetto al terreno (Fig.3C), slittare il circuito del sensore mediante l'apposita vite (Fig.6A);
- se si visualizza il solo LED GIALLO il rivelatore è puntato troppo in basso rispetto al terreno (Fig.3B), slittare il circuito del sensore mediante l'apposita vite (Fig.6A);

3. Verificato la contemporaneità dell'accensione dei LED GIALLO e ROSSO, regolare la microonda (mediante il trimmer di regolazione Fig.6A) per limitare la zona di copertura alla distanza desiderata.

8) CARATTERISTICHE TECNICHE

Con lo scopo di migliorare i propri prodotti, AVE S.p.a. si riserva il diritto di modificare le caratteristiche tecniche in qualsiasi momento e senza preavviso mantenendo funzionalità e destinazione d'uso. Oltre a quanto già descritto, le seguenti caratteristiche tecniche si riferiscono alla temperatura ambientale di 20°C (+/- 5°C) e ad un uso normale dell'apparecchio (ambiente residenziale).

ENG AF974F – Outdoor wired detector, double PIR + Microwave, Pet Immunity

1) WARNING AND PRECAUTION FOR USE

These devices can only be used in the context of an alarm system and in accordance with what is described herein. They can be installed inside or outside of premises, within the indicated temperature limits. Any other use is to be considered improper and prohibited. The manufacturer is not responsible for damages resulting from improper use of the product, other than that provided for in this manual. Read this manual carefully in all its parts.

2) GENERALITY

The device is a triple-sensor volumetric motion detector: double PIR (passive infra-red detector that detects elements of different temperature than the background, generating an alarm) and microwave (which analyzes the reflected radiation of a moving body). Thanks to the anti-masking system it is possible to detect both elements present in the immediate nearby of the detector or placed directly on the sensor lenses.

According to the set configuration, the AF974F allows the discrimination between pets of different sizes through the balancing of the three signal analysis logics (optics - energy comparison - minimum acceptable threshold).

3) INSTALLATION, POSITIONING AND FIXING

Before installing the device, it is necessary to check / adjust the detector so:

- Avoid that its covering coincides with the presence of moving objects;
- That the ground of the covered area must not have significant slopes;
- That the support where the detector is mounted must be rigid, not subject to vibrations, and not have anomalous protrusions / recesses;
- That the orientation of the detector must not intercept direct sunlight;
- That the detector coverage area must not affect large reflective surfaces such as mirrors or metal surfaces;
- Not to obscure the detector's field of vision with objects not even partially.
- Keep in mind that the best detection condition is when the detection lobes intersect the possible transit direction of the intruder by 45°.

AF974F is designed for outdoor use. The device has an IP65 degree of protection and must be installed at a height between 80 and 120 cm from the ground (Fig. 2).

If there is the possibility of pets passing inside the coverage area, it is recommended to provide a sensor mounting higher than the animal height (Fig. 2).

The detector can be fixed to the wall with the bracket supplied or with the 45° angular joint art. AF974S.

On the back of the device there is a screw to adjust the position of the circuit to the ground for a better installation.

Mount the fixing bracket on the wall using dowels and screws; apply the O-rings (Fig.6B) inside the cylindrical turrets on the bottom in order to avoid the infiltration of water through the holes. After inserting the cable into the special gland, apply the bottom of the detector on the fixing bracket, making the fixing turrets of the bracket coincide with the cylindrical holes in the bottom. Anchor the bottom to the bracket using the four fixing screws from inside.

Upon completion of the installation and after making the connections, slide the detector in the direction of the upper closing screw and make a slight downward pressure (Fig.8). Screw the high and low screws to allow total closure of the detector.

4) COVERAGE DIAGRAMS

See Figure 1 for AF974F coverage diagrams.

5) RANGE

To adjust the range of the detector, use the trimmer on the detector bottom (Fig.6A). Turning the trimmer clockwise will increase the range; the minimum possible range is about 3 meters, and the maximum guaranteed is 12 meters. To adjust the range, simulate the intrusion at the maximum desired distance and adjust the trimmer so that it is detected starting from the desired point.

ATTENTION: if the moving object is particularly large (ex. a car, a truck, a farm animal ...) it is possible that it is detected even at distances higher than 12 meters.

6) CONNECTIONS

Connect the cable coming from the control unit to the board terminal block following the indications (Fig.4A). Make the electrical connections as indicated in (Fig.4B).

Using the 2 Jumpers ALL EOL 1 ... 4 and TAMP EOL 1 ... 4 and the Jumper M (Fig.4B), it is possible to select the end-of-line resistors for double or triple balancing (AVE control units provide for double balancing). The resistors are connected as in the diagram.

The line coming from the control unit must be connected with one pole to the L- terminal and the other to the L + ALL terminal or to the L + MASK terminal. With Jumper M closed and connecting L + MASK, the Mask contact is in series with the Tamper contact.

In this condition it is possible to apply to the MASK terminal a resistor of the value required by the control unit (R3B Fig.4B) to obtain triple balancing.

If no resistance is selected and Jumper M is open and the contacts are all independent.

After making the appropriate adjustments, close the detector by tightening the 2 screws (one in the higher part under the "canopy", and one in the lower part near the closing profile of the sensor).

7) DEVICE TEST

Before proceeding with the Test remove the blue lens (which must be restored only after calibration). During the Test phase all the LEDs will be visible; they will remain in operation for 20 min after closing the front panel to allow the sensor to be checked / calibrated. After this time, only the alarm LED will be displayed, if the OFF_DIP 5 LED function has not been previously selected (Fig. 10).

To perform the Test proceed as follows:

1. check that the microwave range is at maximum (using the adjustment trimmer FIG.6A) turned completely clockwise;
2. check the simultaneous display of the YELLOW LED (beam IR_1) and the RED LED (beam IR_2) by moving to the maximum distance of the sensor from the area you want to protect (Fig. 5).

WARNING:

- if only the RED LED is displayed, the detector is pointed too high to the ground (Fig.3C), slide the sensor circuit using the appropriate screw (Fig.6A);
 - if only the YELLOW LED is displayed, the detector is pointed too low to the ground (Fig.3B), slide the sensor circuit using the appropriate screw (Fig.6A);
3. Having checked that the YELLOW and RED LEDs are on at the same time, adjust the microwave (using the adjustment trimmer FIG.6A) to limit the coverage area to the desired distance.

8) TECHNICAL FEATURES

AVE S.p.a. reserves the right to change the technical characteristics at any time and without notice while maintaining functionality and intended use. In addition to what has been already described, the following technical characteristics refer to an ambient temperature of 20 ° C (+/- 5 ° C) and to normal use of the appliance (residential environment).

FRA AF974F – Détecteur filaire extérieur, double PIR + Micro-ondes, Immunité aux animaux

1) MISES EN GARDE ET PRÉCAUTIONS D'EMPLOI

Ces dispositifs ne peuvent être utilisés que dans le cadre d'un système d'alarme et conformément à ce qui est décrit ici. Ils peuvent être installés à l'intérieur ou à l'extérieur des locaux, dans les limites de température indiquées. Toute autre utilisation doit être considérée comme impropre et interdite. Le fabricant n'est pas responsable des dommages résultant d'une mauvaise utilisation du produit, autres que ceux spécifiés dans ce manuel. Lisez attentivement ce manuel dans toutes ses parties.

2) GÉNÉRALITÉS

L'appareil est un détecteur de mouvement volumétrique à triple capteur : double PIR (détecteur infrarouge passif qui détecte des éléments de température différente de l'arrière-plan, générant une alarme) et micro-ondes (qui analyse le rayonnement réfléchi d'un corps en mouvement). Grâce au système anti-masquage, il est possible de détecter les deux éléments présents à proximité immédiate du détecteur et placés directement sur les lentilles du capteur.

Par l'équilibrage des trois logiques d'analyse du signal (optique - comparaison d'énergie - seuil minimum d'acceptabilité), le AF974F permet de discriminer des animaux de différentes tailles, selon la configuration définie.

3) INSTALLATION, POSITIONNEMENT ET FIXATION

Avant d'installer l'appareil il est nécessaire de vérifier/régler le détecteur ainsi :

- éviter que son revêtement coïncide avec la présence d'objets en mouvement ;
- que le sol de la zone couverte ne doit pas présenter de pentes importantes ;
- que le support sur lequel le détecteur est monté doit être rigide, non soumis à des vibrations, et ne pas présenter de saillies / évidements anormaux ;
- que l'orientation du détecteur ne doit pas intercepter la lumière directe du soleil ;
- que la zone de couverture du détecteur ne doit pas affecter de grandes surfaces réfléchissantes telles que des miroirs ou des surfaces métalliques ;
- ne pas obscurcir le champ de vision du détecteur avec des objets même partiellement.
- Gardez à l'esprit que la meilleure condition de détection est lorsque les lobes de détection coupent la direction de passage possible de l'intrus de 45°.

Le dispositif AF974F est conçu pour une utilisation en extérieur. L'appareil a un degré de protection IP65 et doit être installé à une hauteur pouvant varier entre 80 cm et 120 cm du sol (Fig.2).

S'il y a possibilité de passage d'animaux à l'intérieur de la zone de couverture, il est conseillé de prévoir une hauteur de montage du capteur supérieure à la hauteur de l'animal à discriminer (Fig.2).

Le détecteur peut être fixé au mur avec le support fourni ou avec le joint angulaire à 45° AF974S.

Au dos de l'appareil se trouve une vis à travers laquelle il est possible de régler la position du circuit par rapport à la terre pour permettre une meilleure installation.

Montez le support de fixation sur le mur à l'aide de chevilles et de vis ; appliquez les joints toriques (FIG.6B) à l'intérieur des tourelles cylindriques sur le fond afin d'éviter l'infiltration d'eau par les trous dans les tourelles elles-mêmes. Après avoir inséré le câble dans le presse-étoupe spécial en bas, appliquez le bas du détecteur lui-même sur le support de fixation, en faisant coïncider les tourelles de fixation du support avec les trous cylindriques du bas. Ancrez le bas au support à l'aide des quatre vis de fixation du support en travaillant depuis l'intérieur du bas.

Une fois l'installation terminée et après avoir effectué les raccordements, faire coulisser le détecteur en direction de la vis supérieure de fermeture et exercer une légère pression vers le bas (FIG.8). Visser les vis supérieure et inférieure pour permettre la fermeture totale du détecteur.

4) SCHÉMAS DE COUVERTURE

Les diagrammes de couverture AF974F sont présentés ci-dessous :

5) GAMME

Pour régler la portée du détecteur, utilisez le trimmer situé sous le détecteur (Fig.6A). Tourner le trimmer dans le sens des aiguilles d'une montre augmentera la portée ; la portée minimale possible est d'environ 3 mètres, tandis que la portée maximale garantie est de 12 mètres. Pour régler la portée, simulez l'intrusion à la distance maximale souhaitée et réglez le trimmer pour qu'elle soit détectée à partir du point souhaité.

ATTENTION : si l'objet en mouvement est particulièrement volumineux (ex. une voiture, un camion, un animal de ferme...) il est possible qu'il soit détecté même à des distances supérieures à 12 mètres.

6) CONNEXIONS

Connecter le câble provenant de la centrale au bornier de la carte en suivant les instructions (Fig.4A). Effectuez les branchements électriques comme indiqué dans (Fig.4B).

A l'aide des 2 Jumpers ALL EOL 1 ... 4 et TAMP EOL 1 ... 4 et du Jumper M (Fig.4B), il est possible de sélectionner les résistances de fin de ligne pour un double ou triple équilibrage (les unités de contrôle AVE prévoient un double équilibrage). Les résistances sont connectées comme sur le schéma.

La ligne provenant de la centrale doit être connectée avec un pôle à la borne L- et l'autre à la borne L + ALL ou à la borne L + MASK. Avec Jumper M fermé et connectant L + MASK, le contact Mask est en série avec le contact Tamper.

Dans cette condition, il est possible d'appliquer à la borne MASK une résistance de la valeur requise par l'unité de contrôle (R3B Fig.4B) pour obtenir un triple équilibrage.

Si aucune résistance n'est sélectionnée et que le pont M est ouvert et les contacts sont tous indépendants.

Après avoir effectué les réglages nécessaires, fermez le détecteur en serrant les 2 vis (une dans la partie supérieure immédiatement sous la « couverture », et une dans la partie inférieure près du profil de fermeture du capteur).

7) TEST DE L'APPAREIL

Avant de procéder au test, retirez la lentille bleue (qui ne doit être restaurée qu'après étalonnage). Pendant la phase de test, toutes les LED seront visibles ; ils resteront en fonctionnement pendant 20 min après fermeture de la face avant pour permettre le contrôle/calibrage du capteur. Passé ce délai, seule la LED d'alarme sera affichée, si la fonction LED OFF_DIP 5 n'a pas été préalablement sélectionnée (Fig. 10).

Pour effectuer le test, procédez comme suit :

1. vérifier que la portée micro-ondes est au maximum (à l'aide du potentiomètre de réglage FIG.6A) tourné à fond dans le sens des aiguilles d'une montre ;
2. vérifiez l'affichage simultané de la LED JAUNE (faisceau IR_1) et de la LED ROUGE (faisceau IR_2) en vous déplaçant à la distance maximale du capteur de la zone que vous souhaitez protéger (Fig. 5).

ATTENTION :

- si seule la LED ROUGE est affichée, le détecteur est pointé trop haut par rapport au sol (Fig.3C), faites coulisser le circuit du capteur à l'aide de la vis appropriée (Fig.6A) ;
 - si seule la LED JAUNE est affichée, le détecteur est pointé trop bas par rapport au sol (Fig.3B), faites coulisser le circuit du capteur à l'aide de la vis appropriée (Fig.6A) ;
3. Après avoir vérifié que les LED JAUNE et ROUGE sont allumées en même temps, régler le micro-ondes (à l'aide du potentiomètre de réglage FIG.6A) pour limiter la zone de couverture à la distance souhaitée.

8) CARACTÉRISTIQUES TECHNIQUES

Dans le but d'améliorer ses produits, AVE S.p.a. se réserve le droit de modifier les caractéristiques techniques à tout moment et sans préavis tout en maintenant la fonctionnalité et l'utilisation prévue. En plus de ce qui a déjà été décrit, les caractéristiques techniques suivantes se réfèrent à une température ambiante de 20 ° C (+/- 5 ° C) et à une utilisation normale de l'appareil (environnement résidentiel).

AF974F كاشف سلكي خارجي ، مزدوج PIR + ميكروويف ، مناعة الحيوانات الأليفة

(1) التحذيرات والاحتياطات للاستخدام

لا يمكن استخدام هذه الأجهزة إلا في سياق نظام الإنذار ووفقًا لما هو موصوف هنا. يمكن تركيبها داخل أو خارج المبنى ، ضمن حدود درجة الحرارة المشار إليها. أي استخدام آخر يعتبر غير لائق ومحظور. المُصنِّع غير مسؤول عن التلف الناتج عن الاستخدام غير السليم للمنتج ، بخلاف ما هو محدد في هذا الدليل. اقرأ هذا الدليل بعناية بجميع أجزائه

(2) عام

الجهاز عبارة عن كاشف للحركة الحجمية ثلاثي الاستشعار؛ مزدوج PIR كاشف الأشعة تحت الحمراء السلبي الذي يكشف عناصر ذات درجة حرارة مختلفة عن الخلفية ، ويولد إنذارًا) وميكروويف (الذي يحلل الإشعاع المنعكس لجسم متحرك). بفضل نظام مكافحة الإخفاء ، يمكن اكتشاف كلا العنصرين الموجودين في المنطقة المجاورة مباشرة للكاشف ووضعهما مباشرة على عدسات المستشعر

من خلال موازنة منطق تحليل الإشارات الثلاثة (الضربات - مقارنة الطاقة - الحد الأدنى للقبول) فإنه يسمح بالتمييز ، بين الحيوانات الأليفة ذات الأحجام المختلفة ، وفقًا للتكوين المحدد

(3) التركيب وتحديد المواقع والتثبيت

قبل تثبيت الجهاز ، من الضروري فحص / ضبط الكاشف بحيث:

تجنب أن تتطابق تغطيته مع وجود أجسام متحركة؛

المنطقة المغطاة يجب ألا تحتوي على منحدرات كبيرة؛

الدعامة التي يتم تركيب الكاشف عليها يجب أن تكون صلبة ، وغير معرضة للاهتزازات ، ولا تحتوي على ثنوءات / تجاويف ؛

اتجاه الكاشف يجب ألا يعترض أشعة الشمس المباشرة ؛

منطقة تغطية الكاشف يجب ألا تؤثر على الأسطح العاكسة الكبيرة مثل المرايا أو الأسطح المعدنية ؛

عدم حجب مجال رؤية الكاشف بالأشياء ولو جزئيًا

ضع في اعتبارك أن أفضل ظروف الكشف هي عندما تتقاطع أعين الكشف مع اتجاه العبور المحتمل للدخيل بمقدار 45 درجة

تم تصميم الكاشف للاستخدام في الخارج. يتمتع الجهاز بدرجة حماية IP65 ويجب تثبيته على ارتفاع يتراوح بين 80 و 120 سم من الأرض (الصورة 2) .

إذا كان هناك احتمال مرور حيوانات أليفة داخل منطقة التغطية ، فمن المستحسن تركيب جهاز الاستشعار أعلى من ارتفاع الحيوان المراد تمييزه (الصورة 2) يمكن تثبيت الكاشف على الحائط باستخدام الحامل المزود معه أو الوصلة ذات

45 درجة AF974S. يوجد على ظهر الجهاز برغي يمكن من خلاله ضبط موضع الدائرة بالنسبة إلى الأرض للسماح بتثبيت أفضل

قم بتركيب شريحة التثبيت على الحائط باستخدام المقابس والبراغي ؛ قم بتطبيق الحلقات O-ring (الصورة 6B) داخل الأبراج الأسطوانية الموجودة في الأسفل لتجنب تسرب الماء من خلال الفتحات الموجودة في الأبراج نفسها. بعد إدخال السلك في غدة الكابلات الخاصة في الجزء السفلي ، قم بتطبيق الجزء السفلي من الكاشف على قوس التثبيت عن طريق جعل أبراج التثبيت للقوس تتوافق مع الثقوب الأسطوانية الموجودة في الأسفل. ثبت الجزء السفلي على الحامل باستخدام مسامير التثبيت الأربعة للقوس من الداخل عند الانتهاء من التركيب وبعد إجراء التوصيلات ، حرك الكاشف في اتجاه مسمار الإغلاق العلوي وقم بضغط هبوطي طفيف (الصورة 8). اربط المسامير اللولبية العلوية والسفلية للسماح بالإغلاق التام للكاشف

(4) مخططات التغطية

يتم عرض مخططات تغطية أدناه :

(5) النطاق

لضبط نطاق الكاشف ، استخدم العجلة الموجودة أسفل الكاشف (الصورة 6A) سيؤدي التدوير في اتجاه عقارب الساعة إلى زيادة النطاق ؛ الحد الأدنى للمدى الممكن هو حوالي 3 أمتار ، في حين أن الحد الأقصى المضمون هو 12 مترًا. لضبط النطاق ، قم بمحاكاة الاقتراب عند أقصى مسافة مطلوبة واضبط العجلة بحيث يتم الكشف بدءًا من النقطة المرغوبة

تنبيه: إذا كان الجسم المتحرك كبيرًا (على سبيل المثال ، سيارة أو شاحنة أو حيوان مزرعة ...) فمن الممكن أن يتم اكتشافه حتى على مسافات تزيد عن 12 مترًا

(6) التوصيلات

قم بتوصيل السلك القادم من وحدة التحكم بمجموعة أطراف توصيل اللوحة باتباع الإرشادات (الصورة 4A) قم بالتوصيلات الكهربائية كما هو موضح في (الصورة 4B)

عن طريق ALL EOL 1...4 و TAMP EOL 1...4 M (الصورة 4B) ، من الممكن تحديد مقاومات نهاية الخط للموازنة المزدوجة أو الثلاثية، توفر وحدات التحكم AVE موازنة مزدوجة المقاومات. تكون المقاومات موصولة كما هو في الرسم التخطيطي يجب توصيل الخط القادم من وحدة التحكم بقطب L- بطرف والآخر بطرف L+ ALL أو بطرف L+ MASK وبتوصيل MASK L+ يكون وصل MASK مع TAMPER بالتسلسل في هذه الحالة ، من الممكن تطبيق مقاوم على طرف MASK بالقيمة التي تتطلبها وحدة التحكم (الصورة R3B 4B) للحصول على توازن ثلاثي

إذا لم يتم تحديد أي مقاومة وكان M مفتوحًا تكون جميع الأطراف مفصولة بعد إجراء التعديلات المناسبة ، أغلق الكاشف عن طريق إحكام ربط المسامير (أحدهما في الجزء العلوي أسفل «المظلة» مباشرة) ، والآخر في الجزء السفلي بالقرب من مكان إغلاق الكاشف

(7) اختبار الجهاز

قبل متابعة الاختبار ، قم بإزالة العدسة الزرقاء (التي يجب إعادتها بعد فقط المعايرة). خلال مرحلة الاختبار ، ستكون جميع مصابيح مرئية ؛ ستظل تعمل لمدة 20 دقيقة بعد إغلاق اللوحة الأمامية للسماح بفحص / معايرة المستشعر. إذا لم يتم تحديد وظيفة مسبقًا LED OFF_DIP5 (الصورة 10) سيتم عرض مؤشر للتنبيه فقط.

لإجراء الاختبار ، استمر على النحو التالي:

تحقق من أن نطاق الميكروويف في أقصى حد (باستخدام عجلة الضبط الصورة 6A) تم تدويرها تمامًا في اتجاه عقارب الساعة ؛ تحقق من الاضاءة المتزامنة LED الأصفر (شعاع IR-1) و LED الأحمر (شعاع IR-2) انتقل إلى أقصى مسافة لجهاز الاستشعار من المنطقة التي تريد حمايتها (الصورة 5)

الانتباه:

إذا تم عرض المؤشر الأحمر فقط ، فإن الكاشف في وضع عالي للغاية بالنسبة للأرض (الصورة 3C) ، حرك المستشعر باستخدام

المسمار المناسب (الصورة 6A) ؛

إذا تم عرض المؤشر الأصفر فقط ، فإن الكاشف في وضع منخفض للغاية بالنسبة إلى الأرض (الصورة 3B) ، حرك دائرة المستشعر

باستخدام المسمار المناسب (الصورة 6A) ؛

بعد التحقق من أن المصابيح الصفراء والحمراء تعملان في نفس الوقت ، اضبط الميكروويف (باستخدام أداة التعديل الصورة 6A) لتبيد منطقة التغطية بالمسافة المرغوبة

(8) الميزات التقنية

يهدف تحسين منتجاتها ، تحتفظ شركة AVE S.p.a نفسها بالحق في تغيير الخصائص التقنية في أي وقت ودون سابق إنذار مع الحفاظ على الوظائف والاستخدام المقصود بالإضافة إلى ما تم وصفه بالفعل ، تشير الخصائص التقنية التالية إلى درجة حرارة محيطه تبلغ 20 درجة مئوية (+/- 5 درجات) وإلى الاستخدام العادي للجهاز (بيئة سكنية).

Descrizione, Describition, Description, الوصف	Caratteristica, Characteristic, Caractéristique, الخاصية
Grado di protezione Degree of protection Degré de protection درجة الحماية	IP65
Temperatura di funzionamento Operating temperature Température de fonctionnement درجة حرارة التشغيل	-10°C ÷ +55°C
Umidità relativa max Relative humidity max Humidité relative max الرطوبة النسبية كحد أقصى	95%
Tensione di alimentazione Power supply Voltage Tension d'alimentation مصدر التيار	12V +/- 3V
Assorbimento a riposo Absorption at rest Absorption au repos استهلاك الطاقة في وضع الراحة	13 mA
Assorbimento massimo Maximum absorption Absorption maximale أقصى استهلاك طاقة	45 mA
Classe Ambientale Environmental class Classe environnementale الطبقة البيئية	EN 50131-2-4 CLASSE III GRADO 2
Pet Immunity تمييز الحيوانات الأليفة	SI YES OUI
Microonda, Microwave, Micro-onde ميكروويف	10,525 GHz
Dimensioni, Dimensions, Dimensions الأبعاد	185X85X80 mm

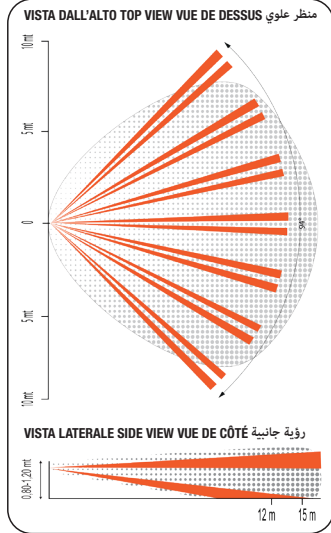

Fig. 1

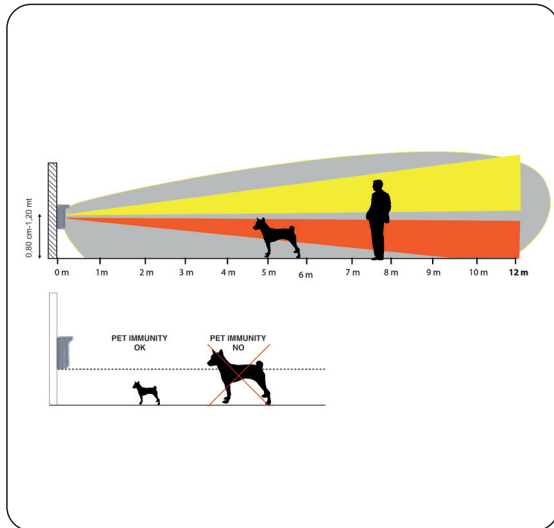

Fig. 2

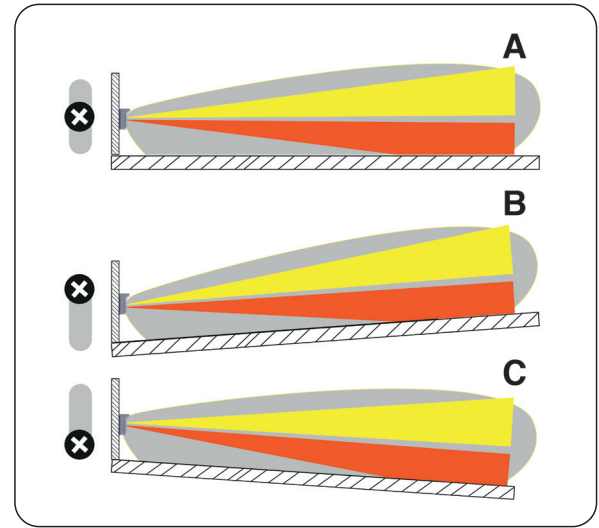

Fig. 3

I	INPUT: ingresso aux - INPUT: aux input - ENTRÉE: entrée auxiliaire - مدخل المدخلات: مدخل
+	Ingresso alimentazione 12V - 12V power input Entrée d'alimentation 12V - مدخلات طاقة 12 فولت
TAMP	Tamper Normalmente chiuso - Tamper Normally closed - Autoprotection Normalement fermée - العيب مغلق عادة
ALL	Relè Allarme Normalmente chiuso - Alarm relay Normally closed Relais d'alarme Normalement fermé - مخرج الإنذار مغلق عادة
MASK	Relè Antimask Normalmente chiuso - Antimask relay Normally closed Relais antimasque Normalement fermé - مخرج مضاد للتعتيل مغلق عادة

MASK	ALL	TAMP	12V	I
L+ NC	L+ NC	NC L-	- +	

Ponticello M

Il PONTICELLO M se inserito mette in serie il relè allarme con il relè antimascheramento.
The JUMPER M, if inserted, puts the alarm relay in series with the anti-masking relay.
Le JUMPER M, s'il est inséré, met le relais d'alarme en série avec le relais anti-masquage.
إذا تم إدخال JUMPER M، فإنه يضع مخرج الإنذار في التسلسل مع المخرج مضاد التعتيل.

Fig. 4a

Resistenza selezionata - Selected resistance -
Résistance sélectionnée - المقاومة المختارة

Nessuna resistenza selezionata = nessun jumper
No resistor selected = no jumper
Aucune résistance sélectionnée = pas de cavalier

Fig. 4b

ALLARME BLU - BLUE ALARM
ALARME BLEUE - إنذار أزرق

MICROONDA VERDE - GREEN MICROWAVE
MICRO-ONDES VERT - أخضر

IR_1 GIALLO - YELLOW - JAUNE - الأصفر

IR_2 ROSSO - RED - ROUGE - أحمر

Visualizzazioni Led - Led displays		Afficheurs LED - يعرض الصمام
GIALLA - YELLOW JAUNE - الأصفر	IR_1	Allarme Alarm إنذار
BLU - BLUE BLEUE - أزرق	MW	إنذار
VERDE - GREEN VERT - لون أخضر	IR_2	
ROSSO - RED ROUGE - أحمر		

0.80x1.20 mt

IR_1 LED GIALLO

IR_2 LED ROSSO

Fig. 5

REGOLAZIONE POSIZIONE CIRCUITO
ADJUSTMENT POSITION CIRCUIT
AJUSTEMENT POSITIONNER CIRCUIT

تعدیل وضع الدارة الكهربائية

TRIMMER

DIPSWITCH

CONNETTORE SCHEDE DI INTERFACCIA
CONNECTOR BOARD OF INTERFACE
CONNECTEUR CARTE DE L'INTERFACE

موصل اللوحة من واجهه المستخدم

Fig. 6a

VITE FISSAGGIO STAFFA
BRACKET FIXING SCREWS
VIS DE FIXATION DU SUPPORT

PASSACAVO A TENUTA
SEALED CABLE GUIDE
GUIDE DE CÂBLE SCÉLLÉ

PONTICELLO M
JUMPER M
الطائر م

FLAT

VITE CHIUSURA SUPERIORE
UPPER CLOSING SCREW
VIS SUPÉRIEURE DE FERMETURE

ORING

SCHEDE DI INTERFACCIA
INTERFACE BOARD
TABLEAU D'INTERFACE

واجهة اللوحة

STAFFA RESISTENZE DI FINE LINEA
BRACKET SUPPORT OF RESISTANCE DE FIN DE LIGNE

مدعم مقاومة نهاية الخط

Fig. 6b



Fig. 7

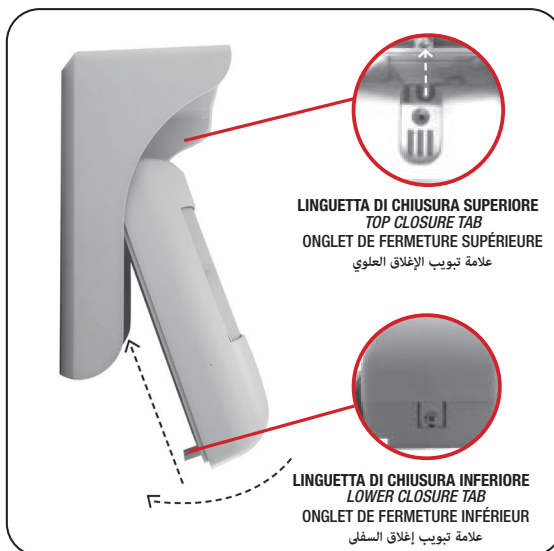

Fig. 8

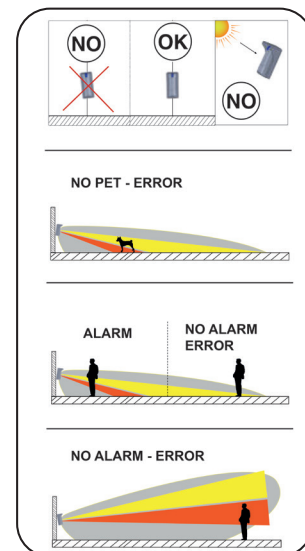

Fig. 9

DIP 1	DIP 2	CONFIGURAZIONI ANTIMASCHERAMENTO DIP 1 e 2	ANTIMASKING CONFIGURATIONS DIP 1 and 2
OFF	OFF	ANTIMASCHERAMENTO DISINSERITO	ANTI-MASK DISARMED
OFF	ON	ANTIMASCHERAMENTO DI PROSSIMITA' O PROFONDITA' Qualsiasi elemento in grado di mascherare il rilevatore genera un allarme se si verifica: - un mascheramento di prossimità delle lenti A-B; - un mascheramento di profondità.	PROXIMITY OR DEPTH ANTIMASKING Any element capable of masking the detector generates an alarm if it occurs: - a proximity masking of the A-B lenses; - a depth masking.
ON	OFF	ANTIMASCHERAMENTO DI PROFONDITA' Se si verifica un mascheramento di prossimità delle lenti A-B.	DEPTH ANTIMASKING If proximity masking of A-B lenses occurs.
ON	ON	ANTIMASCHERAMENTO TOTALE (o di PROSSIMITA' 1 o di PROSSIMITA' 2 o di PROFONDITA') Qualsiasi elemento in grado di mascherare il rilevatore genera un allarme se si verifica: - un mascheramento di prossimità di una delle lenti; - un mascheramento di profondità.	TOTAL ANTIMASKING (or PROXIMITY 1 or PROXIMITY 2 or DEPTH) Any element capable of masking the detector generates an alarm if it occurs: - a proximity masking of one of the lenses; - a depth masking.
DIP 3	CONFIGURAZIONI DIP 3		CONFIGURATIONS DIP 3
OFF (default)	Vincola la rilevazione dell'antimascheramento alla rilevazione di un avvicinamento da parte della microonda (Attivo solo se l'antimascheramento è inserito)		Binds the detection of the anti-masking to the detection of an approach by the microwave (Active only if the anti-masking is activated)
ON	Disabilita la funzione		Disable the function
DIP 4	CONFIGURAZIONI DIP 4		CONFIGURATIONS DIP 4
ON	Sensibilità H		H sensitivity
OFF	Sensibilità Standard		Standard sensitivity
DIP 5	CONFIGURAZIONI DIP 5 LED OFF		DIP CONFIGURATIONS 5 LED OFF
ON	Trascorso il tempo del "Walk Test" permette di eliminare la visualizzazione del led di allarme.		After the "Walk Test" time has elapsed, it allows you to eliminate the alarm LED display.

Fig. 10

COLLEGAMENTO AF974F con AF949/AF999PLUS

Collegamenti del rivelatore AVE cod. AF974F con le centrali cod. AF949PLUS e AF999PLUS

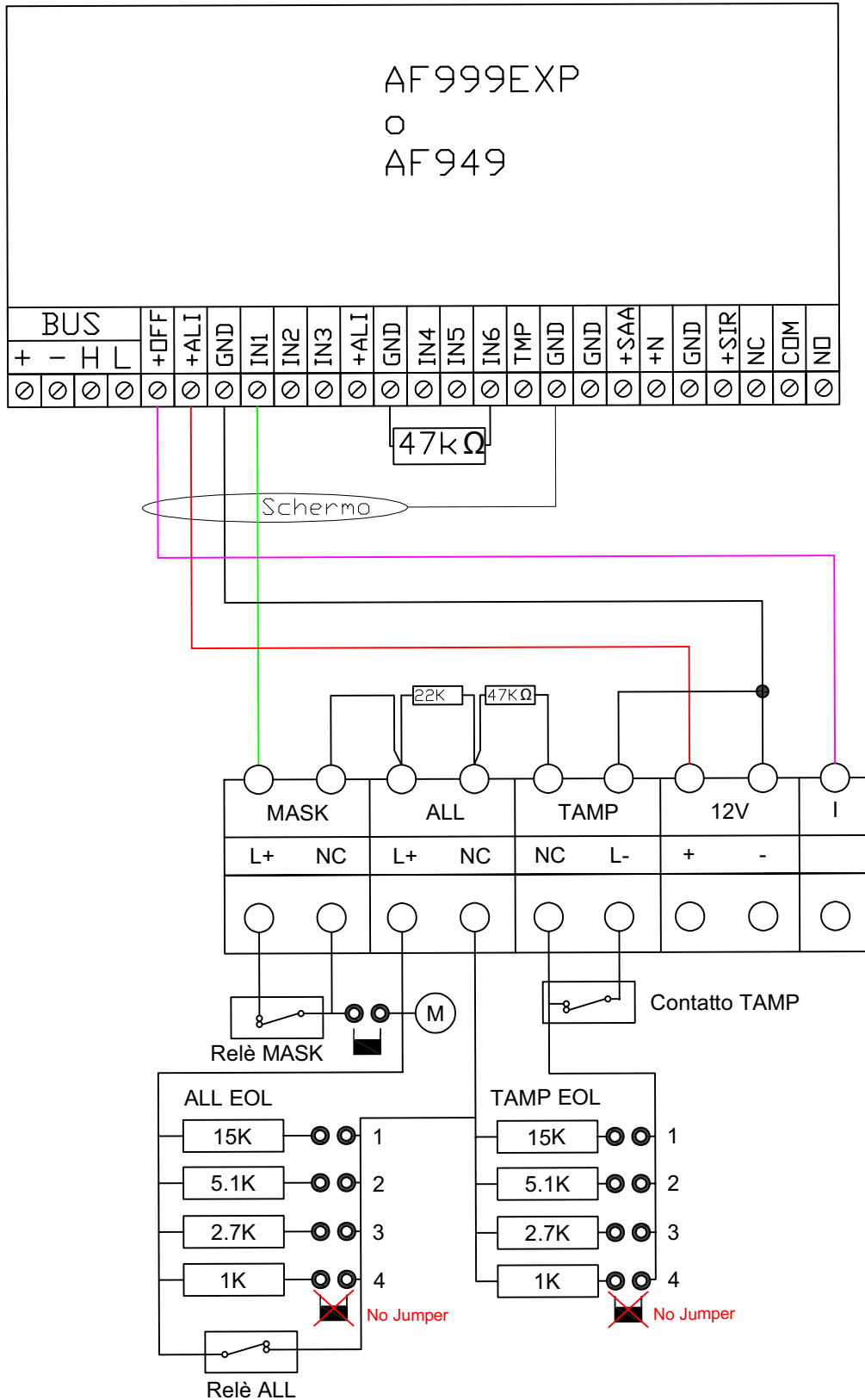

IL SERVIZIO FORNITO DA AVE S.P.A. ED I RELATIVI SCHEMI ELETTRICI INSTALLATIVI SONO DA INTENDERSI COME LINEE GUIDA, FERMO RESTANDO CHE, SECONDO IL DM 37/08, LA RESPONSABILITÀ DEL PROGETTO È SEMPRE A CARICO DEL FIRMATARIO DEL PROGETTO STESSO E DELL'INSTALLATORE PER QUANTO RIGUARDA L'ESECUZIONE DEI LAVORI.

COLLEGAMENTO AF974F con AF927PLUS

Collegamenti del rivelatore AVE cod. AF974F con la centrale cod. AF927PLUS

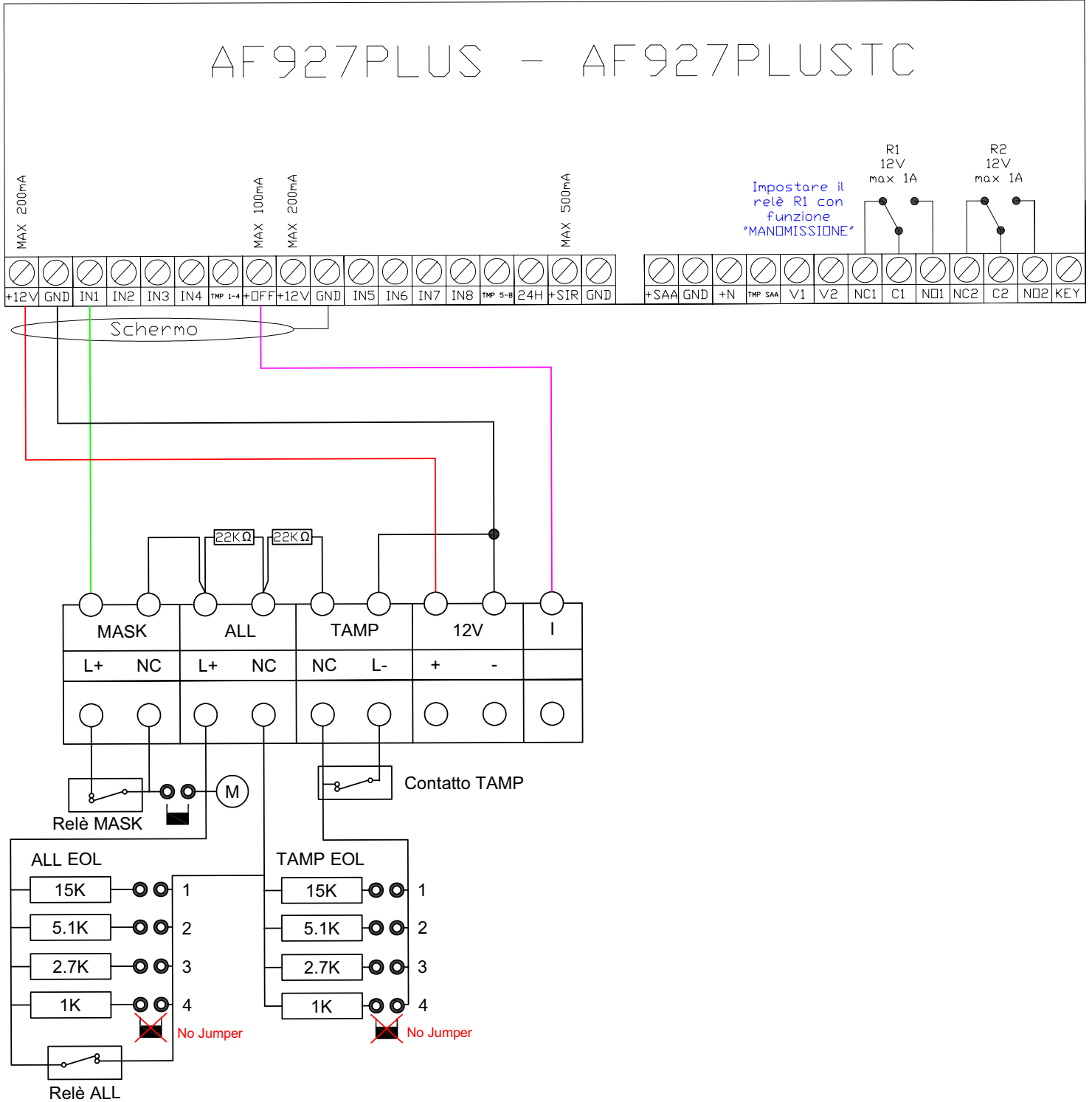

IL SERVIZIO FORNITO DA AVE S.P.A. ED I RELATIVI SCHEMI ELETTRICI INSTALLATIVI SONO DA INTENDERSI COME LINEE GUIDA, FERMO RESTANDO CHE, SECONDO IL DM 37/08, LA RESPONSABILITÀ DEL PROGETTO È SEMPRE A CARICO DEL FIRMATARIO DEL PROGETTO STESSO E DELL'INSTALLATORE PER QUANTO RIGUARDA L'ESECUZIONE DEI LAVORI.

PRIMA DI INSTALLARE SISTEMI E AUTOMATISMI È VIVAMENTE CONSIGLIABILE FREQUENTARE UN CORSO DI FORMAZIONE, OLTRE LA LETTURA ATTENTA DELLE ISTRUZIONI

NOTE

Per la durata e le condizioni di garanzia dei singoli prodotti vedasi www.ave.it e il catalogo commerciale vigente. I prodotti devono essere commercializzati in confezione originale, in caso contrario al rivenditore e/o installatore è fatto obbligo di applicare e di trasmettere all'utilizzatore le istruzioni che accompagnano il prodotto e/o pubblicate su www.ave.it e sul catalogo commerciale vigente. I prodotti AVE sono prodotti da installazione. Vanno installati da personale qualificato secondo le normative vigenti e gli usi, rispettando le istruzioni di conservazione, d'uso e di installazione di AVE S.p.A. Si richiede inoltre il rispetto delle condizioni generali di vendita, note, avvertenze generali, avvertenze garanzie, reclami e avvertenze tecniche per l'installatore riportate su www.ave.it e sul catalogo commerciale vigente.

AVVERTENZE: I prodotti devono essere maneggiati con cura e immagazzinati in confezione originale in luogo asciutto, al riparo dagli agenti atmosferici e ad una temperatura idonea allo stoccaggio come da indicazioni riportate sul manuale di prodotto. Qualora i prodotti non siano in confezione originale, è fatto obbligo al rivenditore e/o all'installatore di applicare e di trasmettere all'utilizzatore le istruzioni d'uso che accompagnano il prodotto. Si consiglia di non tenere a magazzino prodotti per un periodo superiore a 5 anni. Dopo aver aperto l'imballaggio, assicurarsi dell'integrità del prodotto. L'installazione deve essere effettuata da personale qualificato, secondo le prescrizioni della norma vigente per gli impianti elettrici.

BEFORE INSTALLING ANY AUTOMATION SYSTEMS, IT IS RECOMMENDED TO ATTEND A TRAINING COURSE AND READ THE INSTRUCTIONS CAREFULLY.

NOTES

For duration and warranty conditions regarding the single products, please visit www.ave.it and see the current commercial catalogue. Products shall be sold in the original packaging otherwise the dealer and/or installer has the obligation to apply and submit the instructions provided alongside the product and/or published in www.ave.it and on the current commercial catalogue to the user. AVE products are installation products. They should be installed by skilled personnel in compliance with the laws in force and uses, in accordance with the AVE S.p.A. storage, use and maintenance instructions. Installers are also required to meet the general sales conditions, notes, general warnings, warranty conditions, claims and technical instructions indicated in www.ave.it and in the current commercial catalogue.

WARNINGS: The products must be handled with care and stored in their original packaging in a dry place, protected from the weather and at a suitable storage temperature as specified in the product manual. If the products are not in their original packaging, the retailer and/or installer is required to apply the instructions for usage accompanying the product and pass them on to the user. Keeping products in stock for more than 5 years is not recommended. After opening the package, check that the product is intact. Installation must be performed by qualified personnel in compliance with current regulations regarding electrical installations.

AVANT D'INSTALLER SYSTÈMES ET APPAREILLAGES D'AUTOMATISATION, IL EST FORTEMENT RECOMMANDÉ D'ASSISTER À UN COURS DE FORMATION ET DE LIRE ATTENTIVEMENT LES INSTRUCTIONS.

NOTES

Pour la durée et les conditions de garantie de chacun des produits, veuillez consulter le site www.ave.it et le catalogue commercial en vigueur. Les produits doivent être commercialisés dans l'emballage d'origine. Dans le cas contraire, le revendeur et/ou l'installateur sont obligés d'appliquer et de transmettre à l'utilisateur les instructions qui accompagnent le produit et/ou qui sont publiées sur www.ave.it et sur le catalogue commercial en vigueur. Les produits AVE sont des produits d'installation. Ils doivent être installés par des personnes qualifiées conformément aux normes en vigueur et aux usages, en respectant les instructions de conservation, d'utilisation et d'installation d'AVE S.p.A. De plus, il faut que soient respectées les conditions générales de vente, les notes, les consignes générales, les consignes sur la garantie, les réclamations et les consignes techniques pour l'installateur indiquées sur le site www.ave.it et sur le catalogue commercial en vigueur.

MISES EN GARDE: Les produits doivent être manipulés avec soin et stockés dans leur emballage d'origine dans un lieu sec, à l'abri des agents atmosphériques et à une température adaptée au stockage, conformément aux indications fournies dans le manuel du produit. Si les produits sont dépourvus de leur emballage d'origine, il appartient au revendeur et/ou à l'installateur d'appliquer et de transmettre à l'utilisateur les instructions d'utilisation qui accompagnent le produit. Il est déconseillé de stocker les produits pendant plus de 5 ans. Après l'ouverture de l'emballage, il convient de vérifier l'intégrité du produit. L'installation doit être effectuée par du personnel qualifié, conformément aux dispositions de la réglementation en vigueur pour les systèmes électriques.

ES WIRD DRINGEND EMPFOHLEN, VOR DEM INSTALLIEREN VON AUTOMATIONSSYSTEMEN EINEN ENTSPRECHENDEN LEHRGANG ZU ABSOLVIEREN SOWIE DIE ANLEITUNG AUFMERKSAM ZU LESEN.

ANMERKUNGEN

Die Garantiezeiten und -bedingungen der einzelnen Produkte sind unter www.ave.it und im geltenden Verkaufskatalog zu finden. Die Produkte müssen in Originalverpackung vermarktet werden; andernfalls ist der Händler bzw. Installateur verpflichtet, die Anleitung, die dem Produkt beiliegt bzw. unter www.ave.it und im geltenden Verkaufskatalog veröffentlicht ist, anzuwenden und an den Endkunden weiterzugeben. Die Produkte von AVE sind Installationsprodukte. Sie müssen durch Fachpersonal gemäß den geltenden Vorschriften und dem Anwendungszweck installiert werden, wobei die Lagerungs-, Bedienungs- und Installationsanweisungen von AVE S.p.A. einzuhalten sind. Zu beachten sind außerdem die allgemeinen Geschäftsbedingungen, Anmerkungen, allgemeine Warnhinweise, Garantie- und Reklamationshinweise und technischen Hinweise für den Installateur, die unter www.ave.it und im geltenden Verkaufskatalog zu finden sind.

WARNHINWEISE: Die Produkte sind sorgfältig zu handhaben und in Originalverpackung trocken und wettergeschützt bei einer für die Lagerung geeigneten Temperatur gemäß den Anweisungen im Produkthandbuch zu lagern. Sollten sich die Produkte nicht in der Originalverpackung befinden, ist der Händler bzw. Installateur verpflichtet, die Bedienungsanleitung, die dem Produkt beiliegt, anzuwenden und an den Endkunden weiterzugeben. Es wird empfohlen, Produkte nicht länger als 5 Jahre im Lager zu halten. Nach dem Öffnen der Verpackung ist das Produkt auf Unversehrtheit zu prüfen. Die Installation muss durch Fachpersonal gemäß den geltenden Vorschriften für elektrische Anlagen erfolgen.

ANTES DE INSTALAR SISTEMAS Y AUTOMATISMOS, ES MUY RECOMENDABLE ASISTIR A UN CURSO DE FORMACIÓN, ASÍ COMO LEER ATENTAMENTE LAS INSTRUCCIONES.

NOTE

Para obtener información sobre la duración y las condiciones de garantía de cada uno de los productos, consulte el sitio www.ave.it y el catálogo comercial vigente. Los productos deben ser comercializados en su embalaje original; de lo contrario, el vendedor y/o instalador deberá aplicar y transmitir al usuario las instrucciones que acompañan al producto y/o que se encuentran publicadas en el sitio www.ave.it y en el catálogo comercial vigente. Los productos AVE son artículos que requieren instalación. La misma debe ser efectuada por personal cualificado, conforme a las normativas vigentes y a los usos, respetando las instrucciones de conservación, uso e instalación establecidas por AVE S.p.A. Asimismo, es necesario respetar las condiciones generales de venta, notas, advertencias generales o de garantía, reclamos y advertencias técnicas para el instalador detalladas en el sitio www.ave.it y en el catálogo comercial vigente.

ADVERTENCIAS: Los productos deberán manejarse con atención y almacenarse en su embalaje original en un lugar seco, resguardado de los agentes atmosféricos y a una temperatura adecuada para el almacenamiento, tal como se indica en el manual del producto. En caso de que los productos no estén en su embalaje original, se exigirá al revendedor o al instalador que apliquen y transmitan al usuario las instrucciones de uso que acompañan al producto. Se recomienda no almacenar productos por más de 5 años. Tras abrir el embalaje, asegurarse de que el producto esté intacto. La instalación deberá ser realizada por personal cualificado, de acuerdo con las disposiciones de la normativa vigente para los equipos eléctricos.

ÎNAINTE DE A INSTALA SISTEME ȘI AUTOMATIZĂRI, ESTE FOARTE RECOMANDABIL SĂ PARTICIPAȚI LA UN CURS DE FORMARE, PRECUM ȘI SĂ CITIȚI CU ATENȚIE INSTRUCȚIUNILE

NOTE

Pentru durata și condițiile de garanție ale produselor individuale, consultați www.ave.it și catalogul comercial actual. Produsele trebuie comercializate în ambalajul original, în caz contrar comerciantul și/sau instalatorul este obligat să aplice și să transmită utilizatorului instrucțiunile care însoțesc produsul și/sau publicate pe www.ave.it și în catalogul comercial actual. Produsele AVE sunt produse de instalare. Acestea trebuie instalate de către personal calificat conform reglementărilor și utilizărilor în vigoare, respectând instrucțiunile de depozitare, utilizare și instalare ale AVE S.p.A. Este necesară și respectarea condițiilor generale de vânzare, note, avertismente generale, avertismente de garanție, reclamații și avertismente tehnice pentru instalator raportate pe www.ave.it și în catalogul comercial actual.

ATENȚIONARE: Produsele trebuie manipulate cu grijă și depozitate în ambalajul original într-un loc uscat, ferit de agenții atmosferici și la o temperatură adecvată pentru depozitare, așa cum este indicată în manualul produsului. Dacă produsele nu sunt în ambalajul original, comerciantul și/sau instalatorul este obligat să aplice și să transmită utilizatorului instrucțiunile de utilizare care însoțesc produsul. Este indicat să nu pastrati produsele în stoc o perioadă mai mare de 5 ani. După deschiderea ambalajului asigurați-vă integritatea produsului. Instalarea trebuie efectuată de personal calificat, conform prevederilor reglementărilor în vigoare pentru sistemele electrice.

PRZED INSTALACJĄ SYSTEMÓW I AUTOMATYKI ZDECYDOWANIE WSKAZANE JEST ODBYĆ SZKOLENIA I UWAŻNE ZAPOZNANIE SIĘ Z INSTRUKCJĄ

NOTATKI

Czas trwania i warunki gwarancji poszczególnych produktów można znaleźć na stronie www.ave.it i w aktualnym katalogu handlowym. Produkty muszą być sprzedawane w oryginalnych opakowaniach, w przeciwnym razie sprzedawca detaliczny i/lub instalator jest zobowiązany zastosować i przekazać użytkownikowi instrukcje dołączone do produktu i/lub opublikowane na stronie www.ave.it oraz w aktualnym katalogu handlowym. Produkty AVE są produktami instalacyjnymi. Muszą być instalowane przez wykwalifikowany personel, zgodnie z obowiązującymi przepisami i zastosowaniami, przestrzegając instrukcji przechowywania, użytkowania i instalacji firmy AVE S.p.A. Wymagane jest również przestrzeganie ogólnych warunków sprzedaży, uwag, ostrzeżeń ogólnych, ostrzeżeń gwarancyjnych, reklamacji i ostrzeżeń technicznych dla instalatora podanych na stronie www.ave.it oraz w aktualnym katalogu handlowym.

OSTRZEŻENIA: Z produktami należy obchodzić się ostrożnie i przechowywać je w oryginalnym opakowaniu, w suchym miejscu, chronionym przed czynnikami atmosferycznymi i w temperaturze odpowiedniej do przechowywania zgodnie z instrukcją produktu. Jeśli produkty nie znajdują się w oryginalnym opakowaniu, sprzedawca i/lub instalator ma obowiązek zastosować i przekazać użytkownikowi instrukcję obsługi dołączonej do produktu. Nie zaleca się przechowywania produktów w magazynie przez okres dłuższy niż 5 lat. Po otwarciu opakowania należy sprawdzić integralność produktu. Instalacja musi zostać wykonana przez wykwalifikowany personel, zgodnie z postanowieniami obowiązujących przepisów dotyczących instalacji elektrycznych.

قبل تركيب الشبكات والنظر الآلية، يوصى بشدة بحضور دورة تدريبية، بالإضافة إلى قراءة التعليمات بعناية

ملاحظات

لتعرف على مدة وشروط الضمان الخاصة بكل منتج يُرجى الاطلاع على الموقع www.ave.it والكatalog التجاري الحالي. يجب تناول المنتجات بعناية وتخزينها في العبوة الأصلية في مكان جاف، وبعيداً عن العوامل الجوية وفي درجة حرارة مناسبة للتخزين على النحو الوارد في الإرشادات المقدمة بدليل المنتج. إذا لم يكن بيع المنتجات في عبوتها الأصلية. خلاف ذلك، يلتزم بائع التخزينه/و أو من يقوم بالتركيب بأثناء تعليمات الاستخدام المرفقة بالمنتج و/أو مسورة على الموقع www.ave.it والكatalog التجاري الحالي ونقلها إلى المستخدم. يلتزم الموزع و/أو القائل بالتركيب بتطبيق تعليمات الاستخدام المرفقة بالمنتج وإرسالها إلى المستخدم. ننصح بعدم الاحتفاظ في المخزن بالمنتجات لمدة تزيد عن 5 سنوات. بعد فتح العبوة، تأكد من سلامة المنتج. يجب تنفيذ التركيب من قبل عمالة مؤهلة، وفقاً لاشتراطات المواصفة السارية للشبكات الكهربائية. إن منتجات AVE تخضع للتركيب. يجب تثبيتها بواسطة أفراد مؤهلين وفقاً للوائح المعمول بها والاستخدامات، مع مراعاة تعليمات التخزين والاستخدام. وفقاً لاشتراطات المواصفة السارية للشبكات الكهربائية.

علاوة على ذلك، يُرجى الامتثال لشروط البيع العامة والملاحظات والتحذيرات العامة والضمان والشكاوى والتحذيرات الفنية الخاصة بمن يقوم بالتركيب والواردة بالموقع www.ave.it وفي الكatalog التجاري الحالي. يجب تناول المنتجات بعناية وتخزينها في العبوة الأصلية في مكان جاف، وبعيداً عن العوامل الجوية وفي درجة حرارة مناسبة للتخزين على النحو الوارد في الإرشادات المقدمة بدليل المنتج. إذا لم تكن المنتجات في العبوة الأصلية، يلتزم الموزع و/أو القائل بالتركيب بتطبيق تعليمات الاستخدام المرفقة بالمنتج وإرسالها إلى المستخدم. ننصح بعدم الاحتفاظ في المخزن بالمنتجات لمدة تزيد عن 5 سنوات. بعد فتح العبوة، تأكد من سلامة المنتج. يجب تنفيذ التركيب من قبل عمالة مؤهلة، وفقاً لاشتراطات المواصفة السارية للشبكات الكهربائية.



www.ave.it

800 015 072



ave
International Trademark
registration n°
327040 - 942905 - 330600