

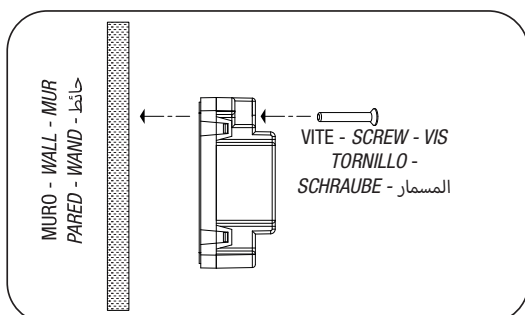

VI2F-PEDIST - DISTRIBUTORE DI SEGNALE PER POSTAZIONI ESTERNE - GAMMA 2 FILI
SIGNAL DISTRIBUTOR FOR OUTDOOR STATIONS - 2-WIRE RANGE
DISTRIBUTEUR DE SIGNAL POUR PLATINES DE RUE - GAMME 2 FILS
DISTRIBUIDOR DE SEÑAL PARA ESTACIONES EXTERIORES - GAMA 2 HILOS
SIGNALVERTEILER FÜR AUSSENSTATIONEN - 2-DRAHT
 موزع إشارة للمحطات الخارجية - مجموعة المنتجات بسلكين

CARATTERISTICHE TECNICHE - TECHNICAL CHARACTERISTICS - CARACTÉRISTIQUES TECHNIQUES - CARACTERÍSTICAS TÉCNICAS - TECHNISCHE MERKMALE - المواصفات الفنية

<p>Tensione nominale Rated voltage Tension nominale Tensión nominal Nennspannung الجهد الاسمي</p>	24 V _{cc}	<p>Massa Weight Masse Masa Masse الكتلة</p>	36 g
<p>Tensione massima di lavoro Maximum operating voltage Tension maximale de travail Tensión máxima de trabajo Maximale Betriebsspannung جهد العمل الأقصى</p>	30 V _{cc}	<p>Classe ambientale secondo EN 62820-1-1 Environmental class as per EN 62820-1-1 Classe environnementale selon EN 62820-1-1 Clase ambiental según EN 62820-1-1 Umweltklasse nach EN 62820-1-1 EN 62820-1-1 الفئة البيئية وفقاً للمعيار</p>	<p>CLASSE III KLASSE III الفئة الثالثة</p>
<p>Assorbimento in esercizio Absorption during operation Absorption de fonctionnement Absorción en ejercicio Betriebsstromaufnahme الاستهلاك أثناء التشغيل</p>	<p>12 mA max @ 30 V_{cc} 12 مللي أمبير بحد أقصى @ 30 فولتتبار مستمر</p>	<p>Temperatura di funzionamento Operating temperature Température de fonctionnement Temperatura de funcionamiento Betriebstemperatur حرارة التشغيل</p>	<p>Da -10°C a +55°C From -10 °C to +55 °C De -10 °C à +55 °C De -10°C a +55°C Von -10 °C bis +55 °C من -10°مئوية إلى +55°مئوية</p>
<p>Assorbimento in stand-by Absorption during stand-by Absorption en veille Absorción en stand-by Stromaufnahme im Standby-Betrieb الاستهلاك في وضع الاستعداد</p>	<p>9 mA max @ 30 V_{cc} 9 مللي أمبير بحد أقصى @ 30 فولتتبار مستمر</p>	<p>Altitudine max. Maximum altitude Altitude max. Altitud máx. Max. Höhe أقصى ارتفاع</p>	<p>2000 m s.l.m. 2000 m a.s.l. 2000 m au-dessus du niveau de la mer 2000 m s.l.m. 2000 متراً فوق سطح البحر.</p>
<p>N. massimo di dispositivi installabili Max number of devices that can be installed N. max de dispositifs pouvant être installés N. máximo de dispositivos instalables Max. Anzahl der installierbaren Geräte أقصى عدد من الأجهزة القابلة للتثبيت</p>	1	<p>Grado di protezione Protection rating Degré de protection Grado de protección Schutzart درجة الحماية</p>	IP20
<p>Dimensioni (L x H x P) Dimensions (L x H x D) Dimensions (L x h x P) Dimensiones (L x H x P) Abmessungen (B x H x T) الأبعاد (الطول × الارتفاع × العمق)</p>	55 x 55 x 24 mm		



MANUALE COMPLETO SISTEMA 2 FILI
 COMPLETE MANUAL FOR 2-WIRE SYSTEM
 MANUEL COMPLET SYSTÈME 2 FILS
 MANUAL DOTADO DE SISTEMA DE 2 HILOS
 VOLLSTÄNDIGES HANDBUCH
 2-DRAHT-SYSTEM
 الدليل الكامل للنظام المزود بسلكين



PER SCARICARE IL MANUALE COMPLETO DEL SISTEMA 2 FILI SCANSIONA IL CODICE QR RIPIRTATO NELLA PAGINA DEI DISEGNI
 TO DOWNLOAD THE COMPLETE MANUAL OF THE 2-WIRE SYSTEM, SCAN THE QR CODE SHOWN ON THE DRAWINGS PAGE
 POUR TÉLÉCHARGER LE MANUEL COMPLET DU SYSTÈME 2 FILS, SCANNER LE CODE QR FIGURANT À LA PAGE DES ILLUSTRATIONS
 PARA DESCARGAR EL MANUAL DOTADO DEL SISTEMA DE 2 HILOS ESCANEA EL CÓDIGO QR SEÑALADO EN LA PÁGINA DE LAS FIGURAS
 ZUM HERUNTERLADEN DES VOLLSTÄNDIGEN HANDBUCHS DES 2-DRAHT-SYSTEMS SCANNEN SIE DEN QR-CODE AUF DER ZEICHNUNGSSEITE
 من أجل تنزيل الدليل الكامل للنظام المزود بسلكين امسح ضوئياً رمز الاستجابة السريعة الوارد في صفحة التصميمات

L'INDIRIZZAMENTO DELLE POSTAZIONI ESTERNE, OLTRE LE 3 UNITA', E' DA ESEGUIRE MEDIANTE I PULSANTI A BORDO DELLE STESSE. CONSULTARE MANUALE D'INSTALLAZIONE
 THE ADDRESSING OF THE EXTERNAL STATIONS, BEYOND THE 3 UNITS, MUST BE CARRIED OUT USING THE BUTTONS ON THEM. CONSULT THE INSTALLATION MANUAL

#5 POSTAZIONI ESTERNE CON DISTRIBUTORE SI SEGNALE
 #5 OUTDOOR STATIONS WITH SIGNAL DISTRIBUTOR

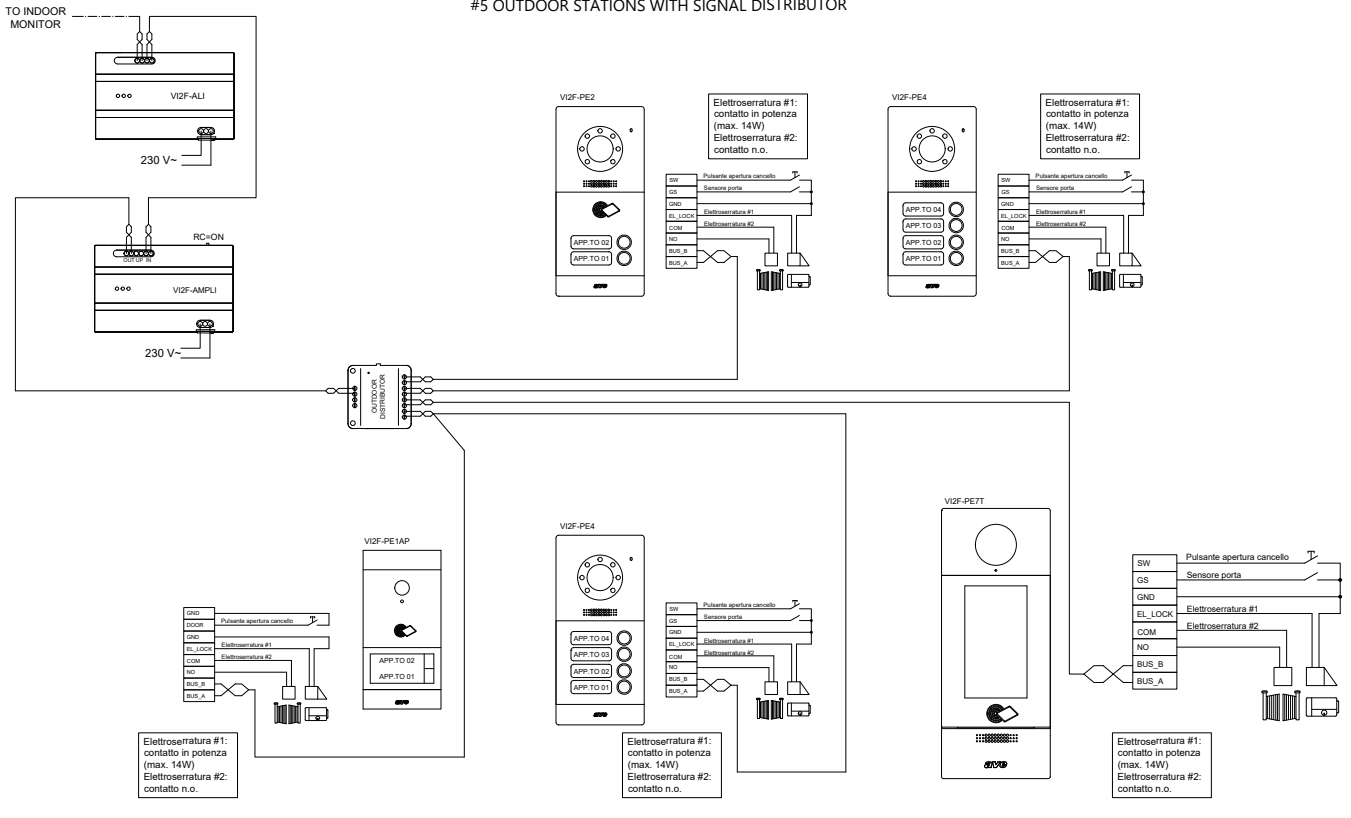

L'INDIRIZZAMENTO DELLE POSTAZIONI ESTERNE E' DA ESEGUIRE MEDIANTE I DIP SWITCH A BORDO DELLE STESSE. CONSULTARE MANUALE D'INSTALLAZIONE
 THE ADDRESSING OF THE OUTDOOR STATIONS MUST BE CARRIED OUT USING THE DIP SWITCHES ON THEM. CONSULT THE INSTALLATION MANUAL

#3 POSTAZIONI ESTERNE CON DISTRIBUTORE SI SEGNALE
 #3 OUTDOOR STATIONS WITH SIGNAL DISTRIBUTOR

